

Ladenwaage UC3-Touch

be connected be successful



**Bedienungsanleitung
ab SW V 1.13**

APPU
Bedienung
SB
VW
Inventur



METTLER TOLEDO



Unlimited CONNECTIVITY

Konformitätserklärung

Wir, **Mettler-Toledo (Albstadt) GmbH**
Unter dem Malesfelsen 34
D-72458 Albstadt

erklären in alleiniger Verantwortung, dass das Produkt

Ladenwaage
der Bauart UC3 - ...-A/-P

ab Serien-Nr. 2875420

auf das sich diese Erklärung bezieht, mit den folgenden Normen und Richtlinien übereinstimmt:

Richtlinie des Rates	Norm
über elektromagnetische Verträglichkeit 2004/108/EG;	EN 61000-6-1 EN 61000-6-3
betreffend elektrischer Betriebsmittel zur Verwendung innerhalb bestimmter Spannungsgrenzen 2006/95/EG	EN 60950
über nichtselbsttätige Waagen 2009/23/EG;	EN 45501
über Funkanlagen und Telekommunikationsendeinrichtungen 1999/5/EG	EN 300328 EN 300328 EN 301489-1 EN 301489-17

Albstadt im Dezember 2007

Mettler-Toledo (Albstadt) GmbH



Christoph Dermond, General Manager



Roland Schmale, Quality Manager

Inhaltsverzeichnis	Seite
Konformitätserklärung	2
Eichhinweise	7
Waage ein-/ausschalten	8
Sicherheitshinweise	8
Installationshinweise	9
Nullstell-Einrichtung und Nullstellen der Waage	9
Hinweise für Thermopapiere und Thermoetiketten	10
Bedienung, Reinigung und Pflege des Touch Displays	11
Wartung Thekenwaage	12
Druckerleiste reinigen	12
Bonrolle einsetzen	13
Etikettenrolle einsetzen	13
Wartung Thekenwaage mit Linerless Drucker	14
Druckerleiste reinigen	14
Linerless Papierrolle einsetzen	15
Wartung Kompaktwaage	16
Druckerleiste reinigen	16
Bonrolle einsetzen	17
Wartung Kompaktwaage mit Linerless Drucker	18
Druckerleiste reinigen	18
Linerless Papierrolle einsetzen	19
Verschleißteil Wechselwalze für Linerless Drucker austauschen	20
Wartung Hängewaage	24
Druckerleiste reinigen	24
Einstellung der Papierbreite	24
Bonrolle einsetzen	25
Etikettenrolle einsetzen	25
Touchscreen im Bedienmode	26
Funktionstasten	27
Erweiterte Funktionstasten	28
Die Anzeige	30
Bedienerseite	30
Kundenseite	30
Bedeutung der angezeigten Icon's:	31
Allgemeines	32
Info über die nächste mögliche Taste	32
Ausdruck der Codefunktionen und Programmversionen	32
Abfrage der Verkäufer-speicher	32
Kontrast der Anzeige einstellen	33
Mitlaufender Bon	33
Prioritätsabteilung ändern	34
Schnellbedienung	34
Prioritätspreis	34
Umschalten in eine andere Applikation	35
Datum und Uhrzeit einstellen	35
Wäge- oder Stück-Plu mit Plu-Nummer	36



Inhaltsverzeichnis	Seite
Bedienung mit Wäge- und Stück-Plu's	36
Wäge- oder Stück-Plu mit Plu-Direkttaste	36
Wäge-Plu mit freier Grundpreiseingabe (konfigurierbar)	36
Wäge-Plu mit Handeingabe des Gewichtes (Großmengenverkauf)	37
Wäge- oder Stück-Plu aus einer anderen Abteilung	37
Wäge- oder Stück-Plu mit Kompetenztext	38
Wäge- oder Stück-Plu mit Auf- bzw. Abschlag (nur %)	38
Wäge- und Stück-Plu mit zugewiesenem Zweitpreis	39
Wäge- und Stück-Plu auswählen mit der SHIFT-Taste	39
Stück-Plu Multiplikation	39
Bedienung mit freien Eingaben	40
Wägung mit Grundpreiseingabe	40
Wägung mit Zuordnung zu einer Warengruppe	40
Handeingabe + oder -	41
Handeingabe + oder - mit Multiplikation	41
Kunden-Endsumme (Total anzeigen und abdrucken)	42
Kunden-Zwischensumme (Subtotal anzeigen und abdrucken)	42
Kunden-Endsumme mit Rückgeldrechnung	42
Kundenbon's Erstellung	42
Kunden-Endsumme mit Auf- bzw. Abschlag	43
Kundenbon Wiederholung	43
Kundenbon Wiedereröffnung	44
Tara; Arten und Benutzung	45
Taraabdruck auf dem Kundenbon (Mehrfachtara)	45
Taraausgleich eines leeren Behälters	45
Tarafixierung für mehrere Buchungen	45
Tara Handeingabe	46
Tara Speicher	46
Tara Direkttaste	47
Verkäufer tara	47
Plu Tara	47
Verkäufer; An- und Abmelden	48
Abmelden einer Verkäufertaste	48
Kurzabmelden einer Verkäufertaste	48
Anmelden einer Verkäufertaste	48
Storno; Arten und Benutzung	49
Storno des letzten Postens	49
Storno eines vorherigen Postens	49
Storno eines Kundenbons	50
Selbstbedienung (SB - Mode)	51
Bedienung mit Symboltasten	51
Fehlermeldung "Unterlasterkennung"	51
Funktionen im SB-Mode (180er Folie)	53
Primärtara aus/ein	53
Sensorabgleich	53
Primärtara aus/ein	53
Nullstellen	53
Etikettenvorschub	53
SB Mode verlassen	53



Inhaltsverzeichnis	Seite
Funktionen im SB-Mode (100er Folie)	54
SB Mode verlassen	54
Sensorabgleich	54
Nullstellen	54
Etikettenvorschub	54
Funktionen im SB-Mode (50er Folie)	55
Primärtara aus/ein	55
Nullstellen	55
Etikettenvorschub	55
Sensorabgleich	55
SB Mode verlassen	55
Funktionen im SB-Mode (25er Folie)	56
Primärtara aus/ein	56
Nullstellen	56
Etikettenvorschub	56
SB Mode verlassen	56
Sensorabgleich	56
Vorverpackung	57
VV- Mode anwählen	57
Bedienungsart anwählen	58
Der Vorverpackungsmodus	59
Bedienung	60
Stückartikel (Mehrfachauszeichnung)	60
Etikettenlayout-Taste	61
Datums-Taste	62
VV- Mode verlassen	62
INVENTUR	63
Inventur- Mode anwählen	63
Der Inventurmodus	64
Inventurablauf	65
Temporäre Inventur	66
Mode - Taste	68
Einstieg in den NonSalesMode oder Auswahl eines Verkaufsmodus	68
NonSalesMode	71
Einstieg	71
Schnelleinstieg in ein Menü	72
Navigation in den Menü's	72
Code-Funktionen	73
NonSalesMode (- Datenpflege)	74
Artikel (411) anlegen, listen, löschen	74
Sonderangebote (412) anlegen/ändern, Artikel per Sonderangebot, löschen	82
Terminpreise (413) anlegen/ändern, Artikel per Terminpreis, löschen	87
Zutaten (414) anlegen/ändern, löschen	92
Preisänderung (42) Ändern	95
Hauptwarengruppen (43) anlegen/ändern, löschen	97
Warengruppen (43) anlegen/ändern, löschen	99
Hauptabteilungen (441) anlegen/ändern, löschen	101
Abteilung (442) anlegen/ändern, löschen	103
Text - Werbetext (452) anlegen/ändern, löschen	106
Text - Datumstexte (453) anlegen/ändern, löschen	108
Text - Firmentexte (454) anlegen/ändern, löschen	110

Inhaltsverzeichnis	Seite
Text - Filialtexte (457) anlegen/ändern, löschen	112
Text - Kopftexte (458) anlegen/ändern, löschen	114
Text - Fusstext (459) anlegen/ändern, löschen	116
Text - Kompetenztext (45+1) anlegen/ändern, löschen	118
Text - Bedientext (45+2) anlegen/ändern, löschen	120
Tara (47) anlegen/ändern, löschen	122
Mehrwertsteuer (48) anlegen/ändern, löschen	124
Barcode(49) anlegen, ändern, löschen	126
Tastaturtemplates (- Standard) (4 + 11) anlegen/ändern, löschen	129
Datenpflege Bediener (4 + 2) anlegen/ändern, löschen	130
NonSalesMode (- Berichte)	132
Zwischensätze (5) abdrucken	132
Endsätze (5) abdrucken	137
Module für die Sie eine Freischaltung benötigen	139
1. Bonweiterleitung	139
2. Herkunftsnachweis	139
Informationen über den Herkunftsnachweis	140
Legende Datumsformat	141
Schriftarten 2" Drucker	142
Schriftarten 3" Drucker Teil 1	143
Schriftarten 3" Drucker Teil 2	144
Fixe Codenummern	145
Codenummern	145
Codenummer 1 (Datenpflege)	146
Codenummer 8 (Preisänderung)	146
Codenummer 22 (Zwischensätze)	147
Codenummer 333 (Endsätze)	147
Codenummer 4444 (Konfiguration)	147
Menübaum	148
Index	150
Index	151

Eichhinweise

Wichtiger Vermerk für geeichte Waagen in EG-Ländern

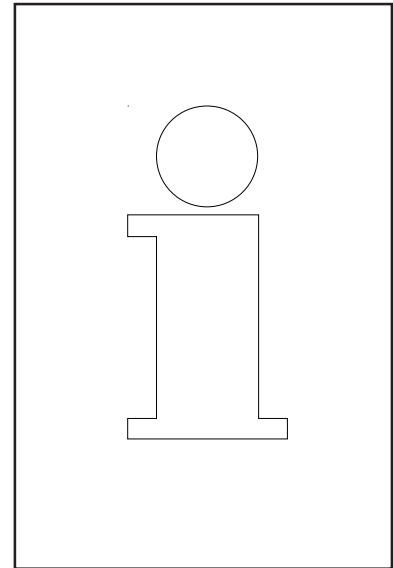
**M**

Werksgeeichte Waagen tragen vorstehendes Kennzeichen auf dem Packetikett

M

Waagen mit grünem M-Kleber auf dem Eichschild dürfen sofort in Betrieb genommen werden.

M

Waagen, die in zwei Schritten geeicht werden, sind mit vorstehendem Kennzeichen auf dem Packetikett markiert.

Diese Waagen unterliegen bereits dem ersten Eichschritt (Bestätigung der Baukonformität nach EN 45501-8.2) und müssen am Verwendungsort geeicht werden. Die Eichung ist durch den behördlich zertifizierten METTLER TOLEDO Service durchzuführen.

Bitte nehmen Sie mit Ihrem METTLER TOLEDO Kundendienst Kontakt auf.

Ladenwaagen, die in offenen Verkaufsstellen betrieben werden, müssen grundsätzlich geeicht sein.

Bitte beachten Sie die Eichbestimmungen, die für Ihr Land gültig sind.

Waage ein-/ausschalten

Anstatt einem Netzschalter, wird das Gerät über einen Netztaster ein- und ausgeschaltet, d.h.:

- Das **Ausschalten** (Herunterfahren des Betriebssystems) erfolgt zeitverzögert.

- Das **Einschalten** (Hochfahren des Betriebssystems) geschieht normal.



- Vor jedem Eingriff muss das **Netzkabel** ausgesteckt werden, um das Gerät stromlos zu machen.



Sicherheitshinweise

Die Waage nicht in der Umgebung explosiver Gemische von Gasen, Dämpfen, Nebeln oder Stäuben betreiben!

Jedes elektrische Gerät, das nicht mit einer speziellen Zündschutzart ausgerüstet ist, die dem explosionsgefährdeten Bereich entspricht, stellt in diesem Bereich ein erhebliches Sicherheitsrisiko dar!

Zur Vermeidung von Unfällen darf die Waage nur von geschultem Kundendienst-Personal geöffnet werden!



**VORSICHT! EXPLOSIONSGEFAHR BEI UNSACHGEMÄSSEM
AUSTAUSCH DER BATTERIE.
ENTSORGUNG GEBRAUCHTER BATTERIEN NACH ANLEITUNG.**

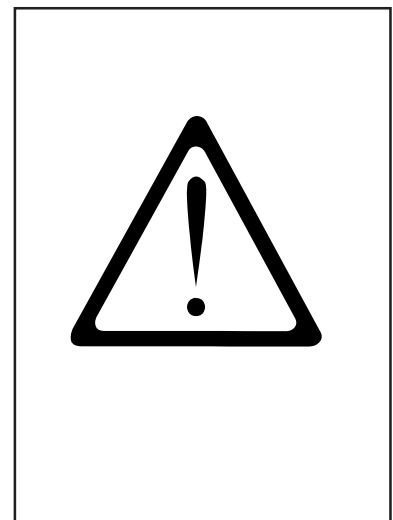

Installationshinweise

Ihre Waage ist in der Regel ein Bestandteil eines Verbund-Systems und wird von METTLER TOLEDO oder einem unserer Vertragshändler installiert, ins Niveau gestellt und in Betrieb genommen. Sie erhalten bei der Einweisung eine umfassende Schulung und die notwendigen schriftlichen Unterlagen. Ihre Waage darf nur mit dem mitgelieferten Netzkabel an das Netz angeschlossen werden.

Zur Kontrolle des Niveaus Ihrer Waage dient die Libelle, sie ist an der Rückseite des Gerätes angebracht. Mit den Stellfüßen können Sie die Ausrichtung des Gerätes verstellen, bis sich die Luftblase im Zentrum der Libelle befindet. Die Libelle ist in regelmäßigen Abständen auf die ordnungsgemäße Anzeige zu prüfen. Bei einem Standortwechsel Ihrer Waage, muss das Niveau geprüft, oder neu eingestellt werden.

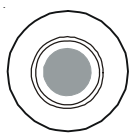

richtig

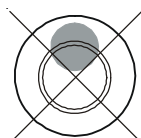

falsch

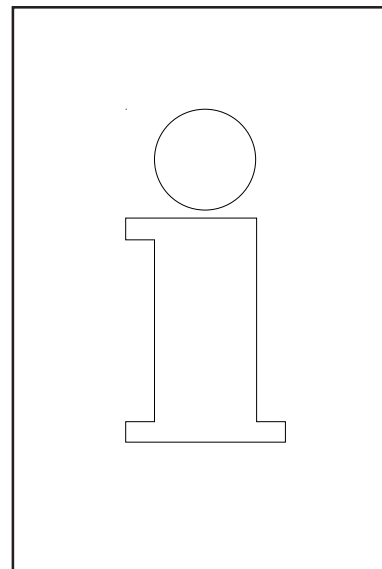

Nullstell-Einrichtung und Nullstellen der Waage

Die Waage hat eine automatische Nullstell-Einrichtung, d.h. kleine Gewichtsveränderungen werden automatisch ausgeglichen (z.B. Fettrückstände auf der Wägeplatte). Die Nullstell-Einrichtung ist außer Betrieb, wenn ein Verpackungs-Gewicht tariert ist. Nach Beseitigung von Verschmutzungen kann bei eingeschalteter Waage in der Anzeige entweder

- ein negativer Wert erscheinen,
- oder es können die Segmente " _ _ _ _ _ " leuchten.

Abhilfe:

-  Taste und dann  -Taste drücken.

- oder  Nullstelltaste drücken.

Tritt die Fehlermeldung erneut auf:

- Netzschalter aus- und einschalten. (Einschaltnullstellen)

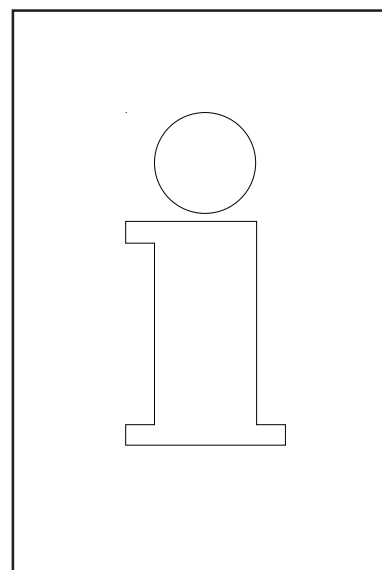

Hinweise für Thermopapiere und Thermoetiketten

Der Drucker der Ladenwaagen UC ist ein Thermodrucker. Bei diesem Thermodrucker darf nur Thermopapier, Thermo-Etikettenpapier oder Linerlesspapier verwendet werden. Diese Papiertypen (z.B. für den Streifendrucker L1-21, L1-31; für den Etikettendrucker P3-20, P3-011 oder für den Linerless Drucker P5-23, P5-24;) sind in Langzeittests von METTLER TOLEDO geprüft und danach freigegeben worden, und sie sind von der Eichbehörde zugelassen für die Ladenwaagen UC.

Falls Sie anderes Thermopapier oder Thermo-Etikettenpapier verwenden sollten als oben beschrieben ist, können die Druckqualität und die Lebensdauer der Druckerleiste beeinträchtigt werden. In einem solchen Fall übernehmen wir keine Garantie für den Thermodrucker.

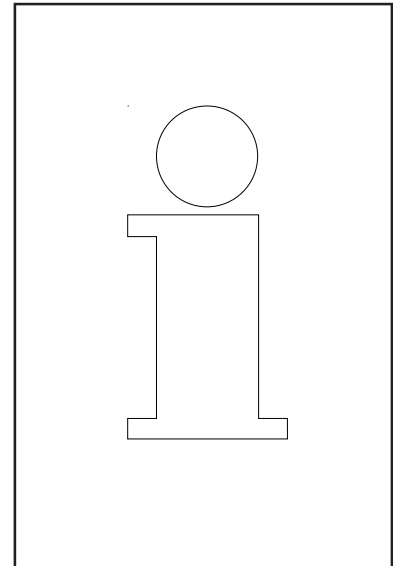

Bedienung, Reinigung und Pflege des Touch Displays

Das Touch Display erfordert nur geringe Wartung, für die regelmäßige Reinigung des Touch Displays empfehlen wir ein weiches Tuch mit etwas Bildschirm-Reiniger, oder ein Brillenputztuch oder ein feuchtes Tuch mit Glasreinigungsmittel.

Starker Druck, Kratzen auf der Oberfläche oder die Bedienung mit harten, scharfen oder spitzen Gegenständen können Schäden verursachen, die bis zum Defekt des Touch Displays führen.

Bitte schalten Sie vor der Reinigung das Gerät aus, um Fehlbedienungen zu vermeiden.

Hinweis:

Immer zuerst das Putzmittel auf das Tuch geben und dann das Touch Display reinigen.

Bitte verwenden Sie keine organischen Säuren oder alkalischen Lösungen zur Reinigung!

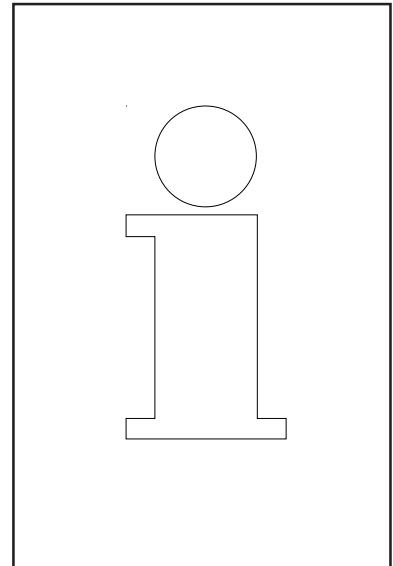

Wartung Thekenwaage



Vor jedem Eingriff ziehen Sie bitte den Netzstecker aus der Steckdose.

Reinigung

- Waage ausschalten und Netzstecker ziehen.
- Waage mit leicht feuchtem Tuch reinigen (nicht nass).
- Netzstecker einstecken und Waage wieder einschalten.

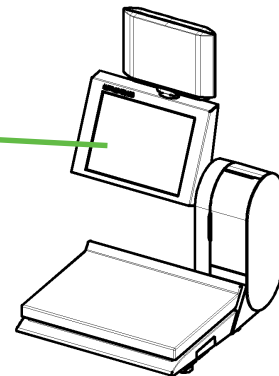

Verwenden Sie zur Reinigung nur ein handelsübliches Reinigungsmittel.

Druckerleiste reinigen

- Waage ausschalten und Netzstecker ziehen.
- Türe öffnen.
- **Bondrucker:** Entriegelungshebel nach **hinten** drücken. Die Druckerleiste klappt nach vorne.
- **Etikettendrucker:** Entriegelungshebel nach **unten** drücken. Die Druckerleiste klappt nach oben.
- Kappe vom Reinigungsstift abnehmen.
- Mit der feuchten Spitze des Stiftes, den vorderen Teil der Druckerleiste reinigen.
- **Bondrucker:** Druckerleiste nach **oben** drücken, bis sie wieder einrastet.
- **Etikettendrucker:** Druckerleiste nach **unten** drücken, bis sie wieder einrastet.
- Reinigungsstift mit der Kappe verschließen.
- Netzstecker einstecken und Waage wieder einschalten.



Verwenden Sie zur Reinigung der Druckerleiste nur den beigelegten Reinigungsstift.

Mit anderen Gegenständen wird die Druckerleiste beschädigt.

Bonrolle einsetzen

- Leerhülse der verbrauchten Rolle entfernen.
- Entriegelungshebel nach **hinten** drücken. Die Druckerleiste klappt nach vorne.
- Neue Bonrolle, gemäß nebenstehender Skizze, einlegen.
- Der Papieranfang ist auf der linken Seite
- Das Thermopapier nach vorne herausziehen, bis es gespannt ist.
- Druckerleiste nach **oben** drücken, bis sie wieder einrastet.
- Überstehendes Papier abreißen.

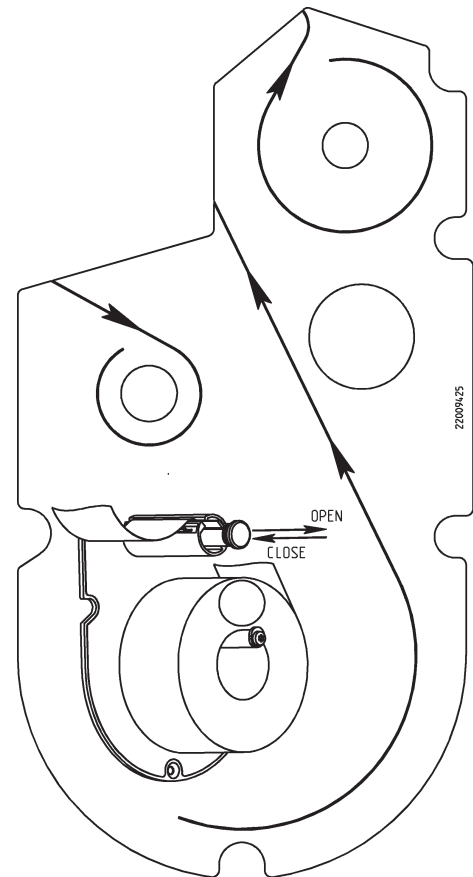

Etikettenrolle einsetzen

- Leerhülse der verbrauchten Rolle entfernen.
- Entriegelungshebel nach **unten** drücken. Die Druckerleiste klappt nach oben.
- Grünen Aufwickeldorn heraus ziehen, Trägerpapier entfernen.
- Neue Etikettenrolle, gemäß nebenstehender Skizze, einlegen.
- Der Papieranfang ist auf der linken Seite
- Trägerpapier in den Aufwickeldorn einlegen, und den Aufwickeldorn hinein drücken.
- Druckerleiste nach **unten** drücken, bis sie wieder einrastet.
- Papiervorschubtaste  betätigen.

Wartung Thekenwaage mit Linerless Drucker



Vor jedem Eingriff ziehen Sie bitte den Netzstecker aus der Steckdose.

Druckerleiste reinigen

- Waage ausschalten und Netzstecker ziehen.
- Türe öffnen.
- Entriegelungshebel nach **unten** drücken.
Die Druckerleiste klappt nach oben.
- Kappe vom Reinigungsstift abnehmen.
- Mit der feuchten Spitze des Stiftes, den vorderen Teil der Druckerleiste reinigen.
- Druckerleiste nach **unten** drücken, bis sie wieder einrastet.
- Reinigungsstift mit der Kappe verschließen.
- Netzstecker einstecken und Waage wieder einschalten.

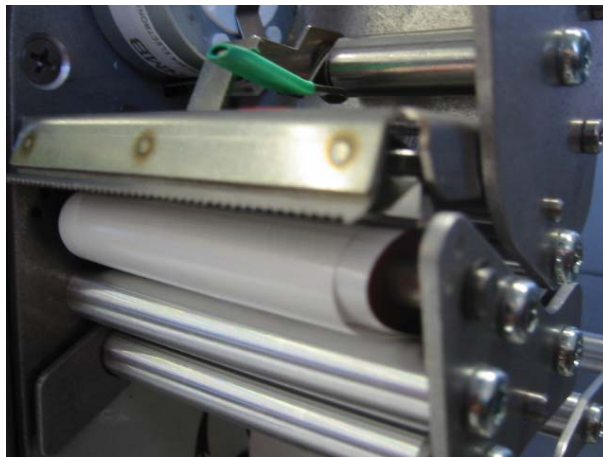

Verwenden Sie zur Reinigung der Druckerleiste nur den beigelegten Reinigungsstift.

Mit anderen Gegenständen wird die Druckerleiste beschädigt.

Linerless Papierrolle einsetzen

- Leerhülse der verbrauchten Rolle entfernen.
- Entriegelungshebel nach **unten** drücken. Die Druckerleiste klappt nach oben.
- Neue Linerlessrolle, gemäß nebenstehender Skizze, einlegen.
- Der Papieranfang ist auf der linken Seite
- Druckerleiste nach **unten** drücken, bis sie wieder einrastet.
- Papiervorschubtaste  betätigen.

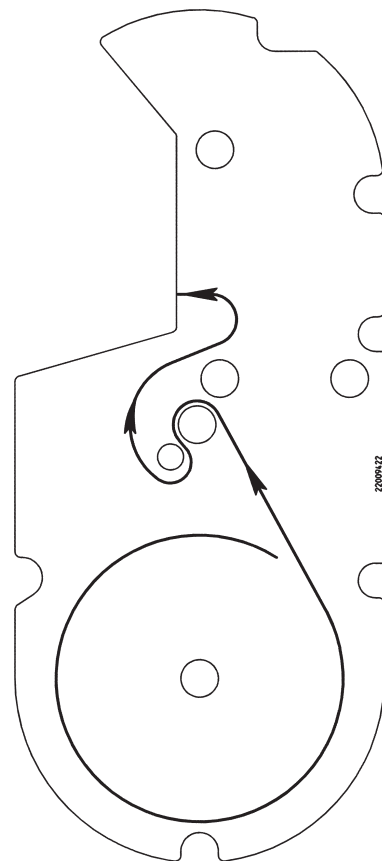

Wartung Kompaktwaage



Vor jedem Eingriff ziehen Sie bitte den Netzstecker aus der Steckdose.

Reinigung

- Waage ausschalten und Netzstecker ziehen.
- Waage mit leicht feuchtem Tuch reinigen (nicht nass).
- Netzstecker einstecken und Waage wieder einschalten.

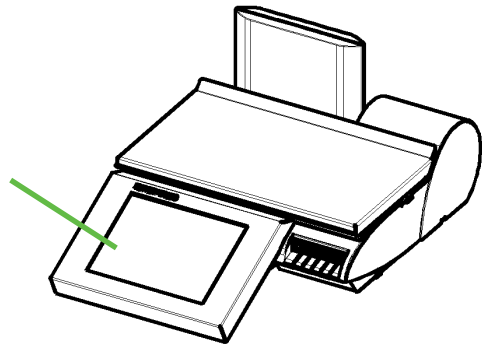

Verwenden Sie zur Reinigung nur ein handelsübliches Reinigungsmittel.

Druckerleiste reinigen

- Waage ausschalten und Netzstecker ziehen.
- Türe öffnen.
- Drucker an dem grünen Griff, bis zum Anschlag aus dem Gehäuse ziehen.
- Entriegelungshebel nach **unten** drücken. Die Druckerleiste klappt nach oben.
- Kappe vom Reinigungsstift abnehmen.
- Mit der feuchten Spitze des Stiftes, den vorderen Teil der Druckerleiste reinigen.
- Druckerleiste nach **unten** drücken, bis sie wieder einrastet.
- Drucker an dem grünen Griff in das Gehäuse hinein schieben.
- Türe schließen.
- Reinigungsstift mit der Kappe verschließen.
- Netzstecker einstecken und Waage wieder einschalten.

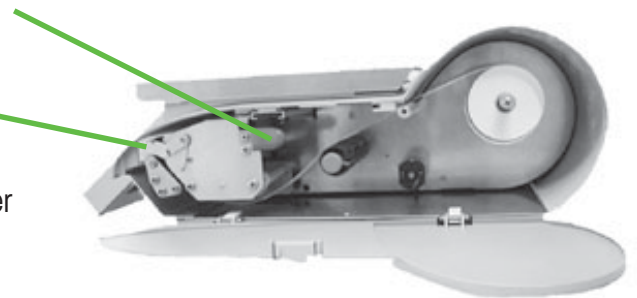

Verwenden Sie zur Reinigung der Druckerleiste nur den beigelegten Reinigungsstift.

Mit anderen Gegenständen wird die Druckerleiste beschädigt.

Bonrolle einsetzen

- Türe öffnen.
- Drucker an dem grünen Griff, bis zum Anschlag aus dem Gehäuse ziehen.
- Leerhülse der verbrauchten Rolle entfernen.
- Entriegelungshebel nach **unten** drücken. Die Druckerleiste klappt nach oben.
- Neue Bonrolle, gemäß untenstehender Skizze, einlegen.
- Der Papieranfang ist auf der linken Seite
- Das Thermopapier nach vorne herausziehen, bis es gespannt ist.
- Druckerleiste nach **unten** drücken, bis sie wieder einrastet.
- Drucker an dem grünen Griff in das Gehäuse hinein schieben.
- Überstehendes Papier abreißen.
- Türe schließen.

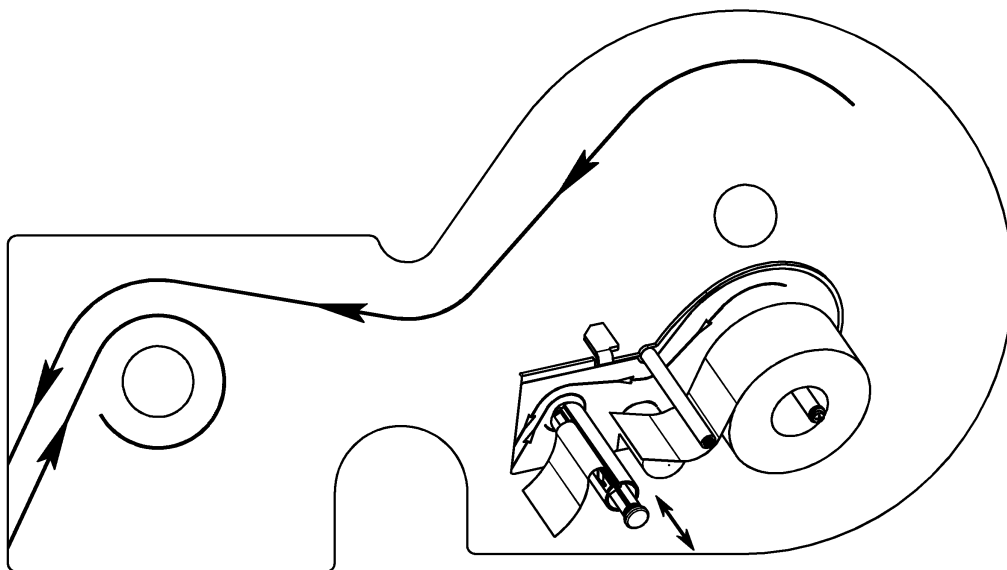

Wartung Compactwaage mit Linerless Drucker



Vor jedem Eingriff ziehen Sie bitte den Netzstecker aus der Steckdose.

Druckerleiste reinigen

- Waage ausschalten und Netzstecker ziehen.
- Türe öffnen.
- Drucker an dem grünen Griff, bis zum Anschlag aus dem Gehäuse ziehen.
- Entriegelungshebel nach **unten** drücken. Die Druckerleiste klappt nach oben.
- Kappe vom Reinigungsstift abnehmen.
- Mit der feuchten Spitze des Stiftes, den vorderen Teil der Druckerleiste reinigen.
- Druckerleiste nach **unten** drücken, bis sie wieder einrastet.
- Drucker an dem grünen Griff in das Gehäuse hinein schieben.
- Türe schließen.
- Reinigungsstift mit der Kappe verschließen.
- Netzstecker einstecken und Waage wieder einschalten.

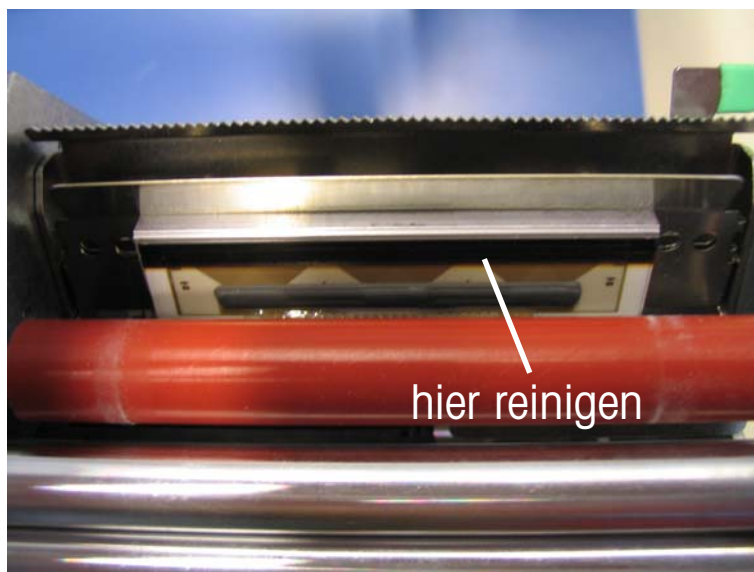

Verwenden Sie zur Reinigung der Druckerleiste nur den beigelegten Reinigungsstift.

Mit anderen Gegenständen wird die Druckerleiste beschädigt.

Verschleißteil Wechselwalze für Linerless Drucker austauschen

Wechselwaze austauschen

- Druckertüre öffnen.
- Druckkopf wegschwenken



- Linerless-Papier von der Walze entfernen.



- Linerless-Walze mittig greifen, nach außen bewegen und gleichzeitig die Feder nach unten drücken (Walze entriegeln).

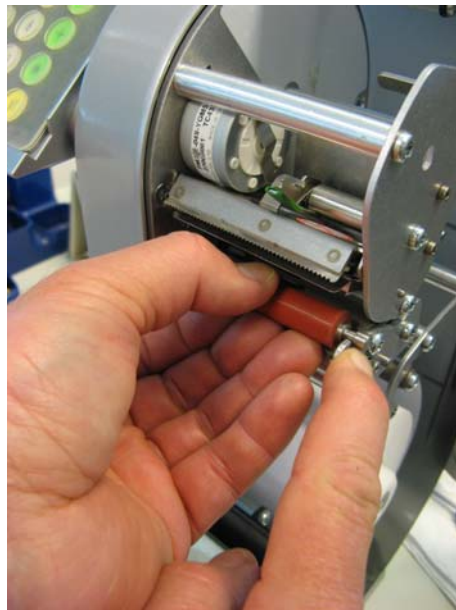
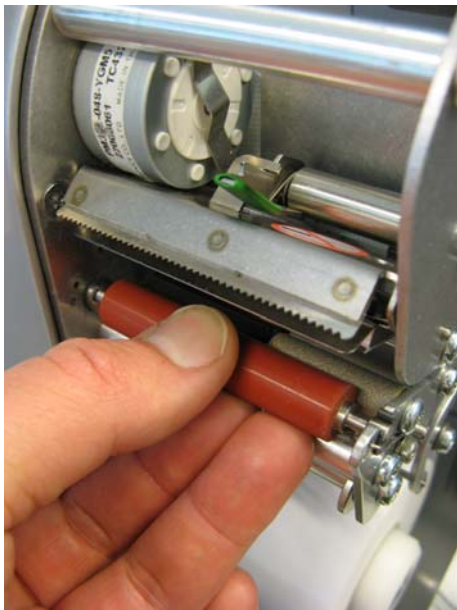

- Walze nach außen schieben und über die Lageröffnung nach oben wegschwenken.

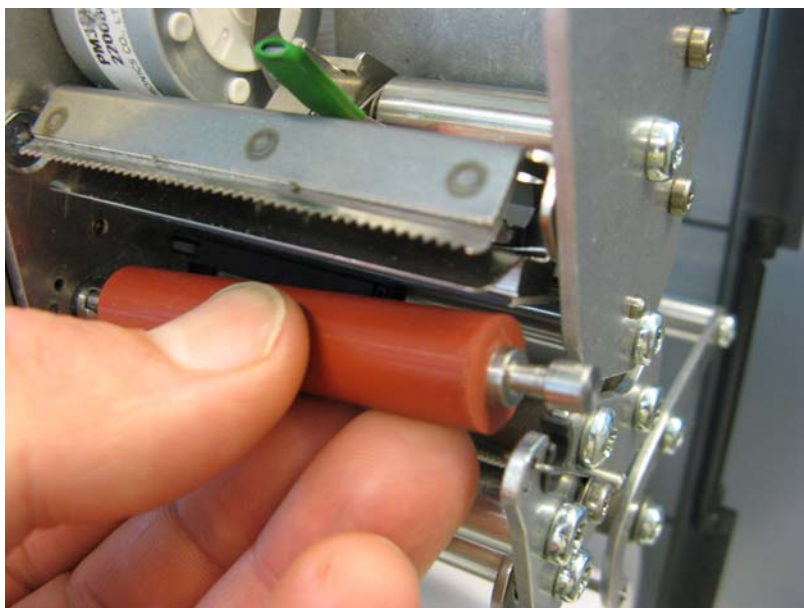

- Neue Linerless-Walze innen mit Zapfen am Antriebsstück zentrieren und außen von oben in die Lageröffnung einfahren.

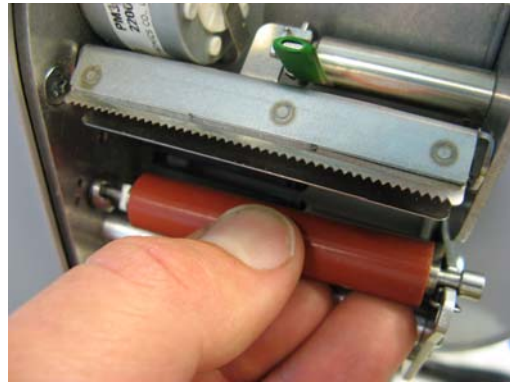
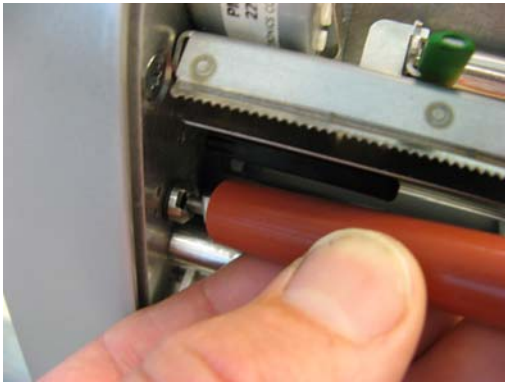

- Die Feder wird automatisch nach unten gedrückt.

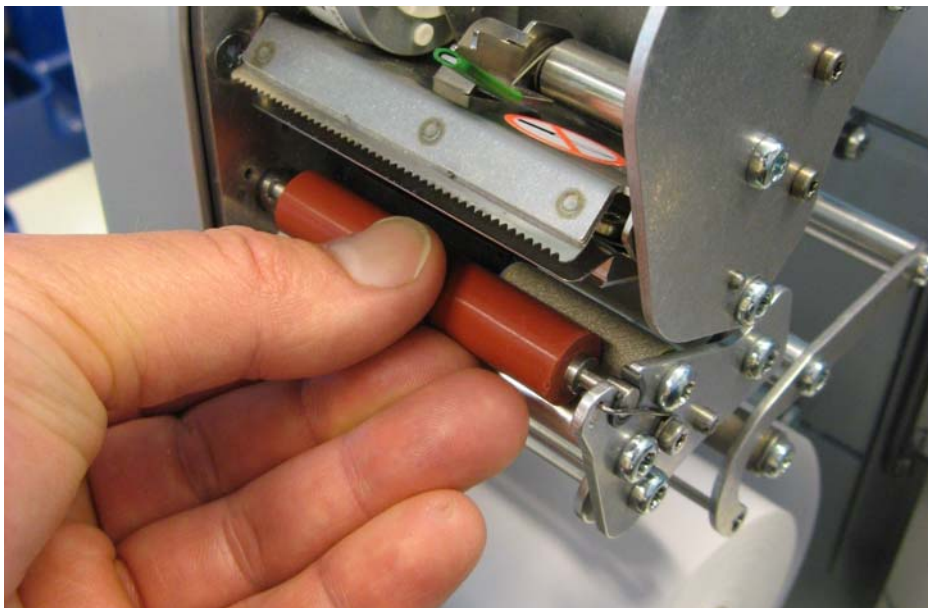

- Walze nach innen drücken und gleichzeitig drehen bis Feder einrastet. Walze darf sich jetzt nicht mehr nach außen schieben lassen (Walze arretiert).

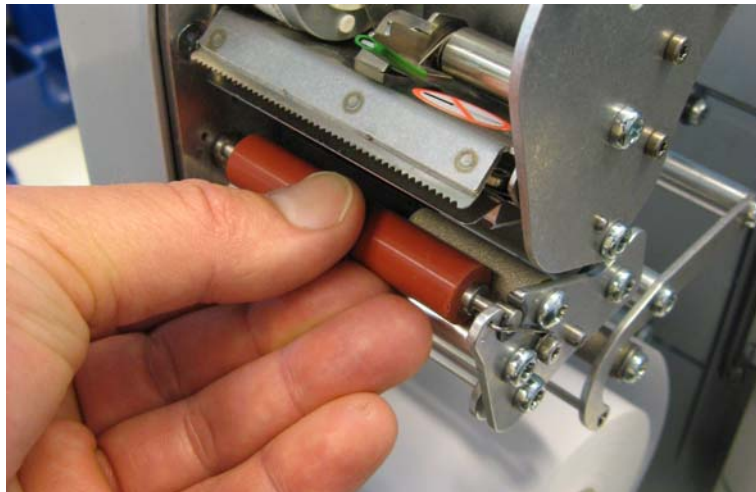
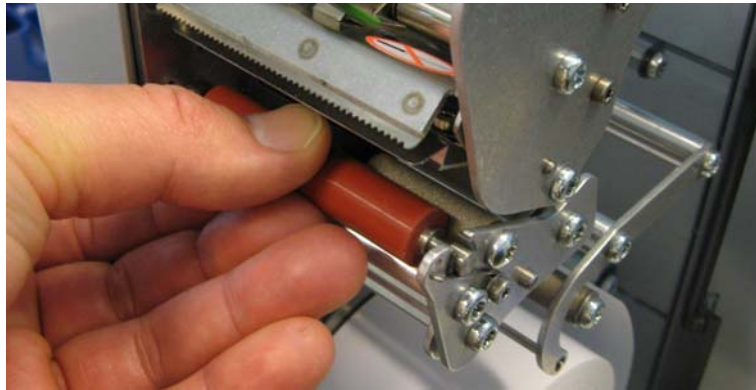

Wartung Hängewaage



Vor jedem Eingriff ziehen Sie bitte den Netzstecker aus der Steckdose.

Reinigung

- Waage ausschalten und Netzstecker ziehen.
- Waage mit leicht feuchtem Tuch reinigen (nicht nass).
- Netzstecker einstecken und Waage wieder einschalten.



Verwenden Sie zur Reinigung kein Lösungsmittel, sondern nur ein handelsübliches Reinigungsmittel.

Druckerleiste reinigen

- Waage ausschalten und Netzstecker ziehen.
- Türe öffnen.
- Grünen Entriegelungshebel nach **unten** drücken. Die Druckerleiste klappt nach oben.
- Kappe vom Reinigungsstift abnehmen.
- Mit der feuchten Spitze des Stiftes, den vorderen Teil der Druckerleiste reinigen.
- Druckerleiste nach **unten** drücken, bis sie wieder einrastet.
- Reinigungsstift mit der Kappe verschließen.
- Netzstecker einstecken und Waage wieder einschalten.

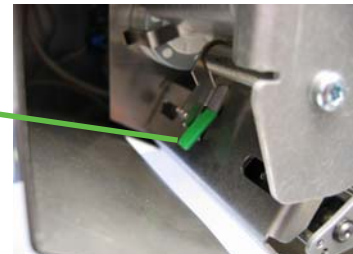

Verwenden Sie zur Reinigung der Druckerleiste nur den beigelegten Reinigungsstift.
Mit anderen Gegenständen wird die Druckerleiste beschädigt.

Einstellung der Papierbreite

- Papierführung mit dem grünen Stellrad auf die entsprechende Papierbreite einstellen.

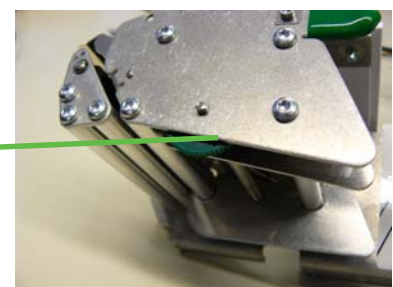

Bonrolle einsetzen

- Leerhülse der verbrauchten Rolle entfernen.
- Grünen Entriegelungshebel nach **unten** drücken. Die Druckerleiste klappt nach oben.
- Neue Bonrolle, gemäß nebenstehender Skizze, einlegen.
- Der Papieranfang ist auf der linken Seite der Bonrolle
- Das Thermopapier nach vorne herausziehen, bis es gespannt ist.
- Druckerleiste nach **unten** drücken, bis sie wieder einrastet.
- Überstehendes Papier abreißen.

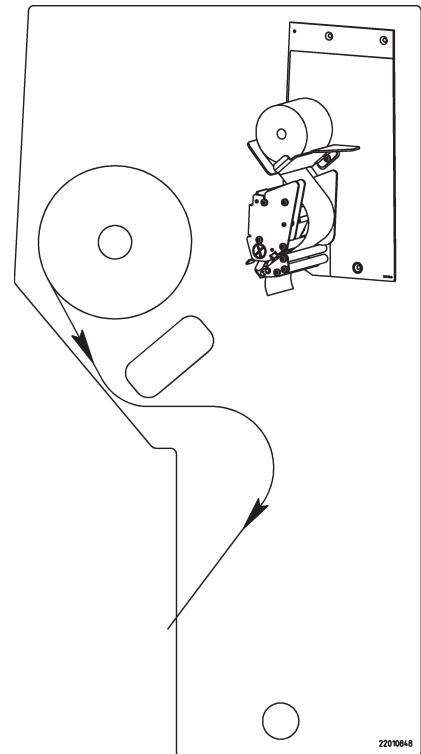

Etikettenrolle einsetzen



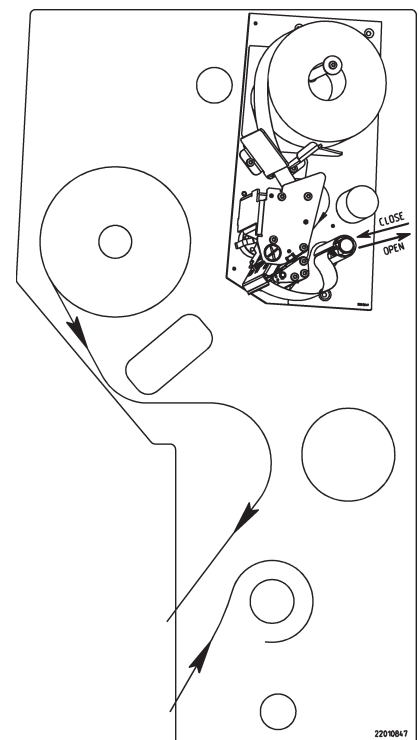



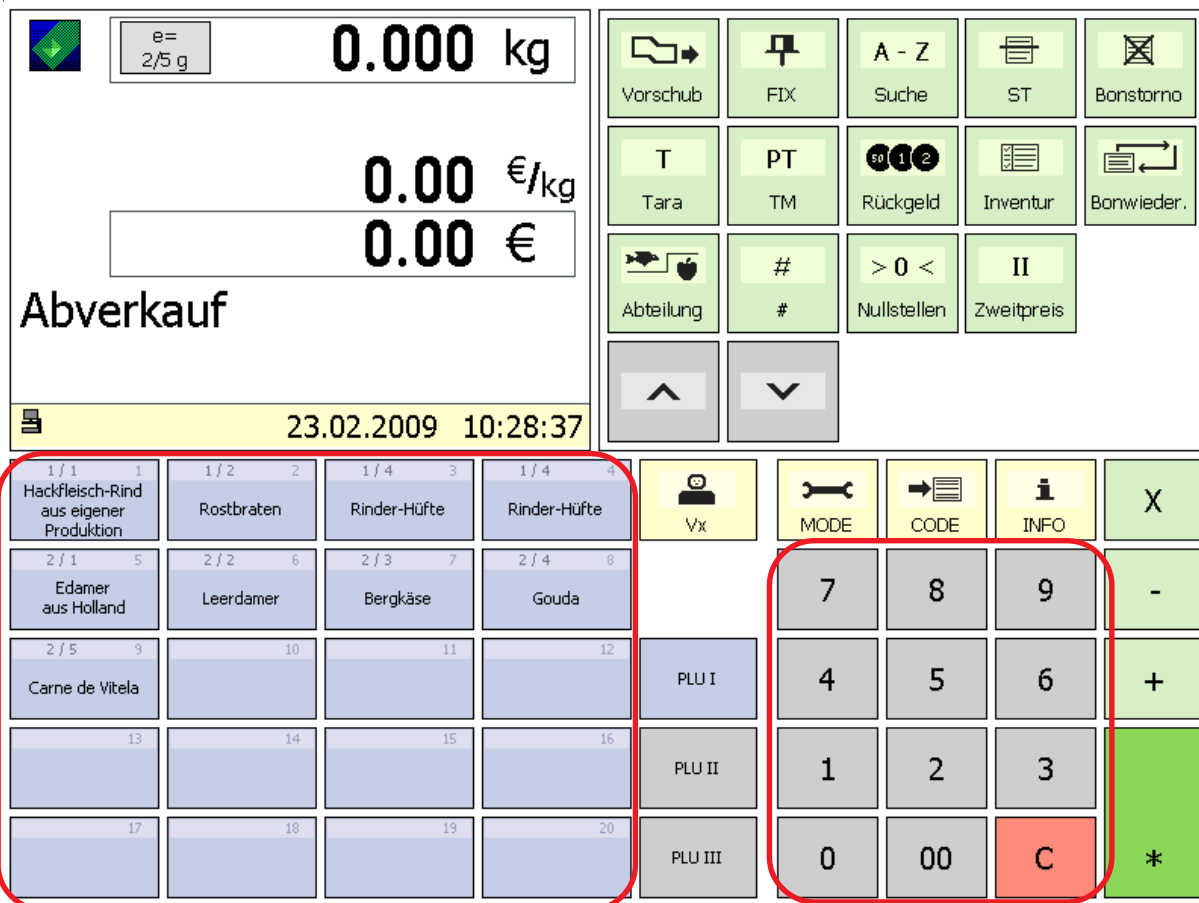

- Leerhülse der verbrauchten Rolle entfernen.
- Grünen Entriegelungshebel nach **unten** drücken. Die Druckerleiste klappt nach oben.
- Grünen Aufwickeldorn heraus ziehen, Trägerpapier entfernen.
- Neue Etikettenrolle, gemäß nebenstehender Skizze, einlegen.
- Der Papieranfang ist auf der linken Seite der Etikettenrolle
- Trägerpapier in den Aufwickeldorn einlegen, und den grünen Aufwickeldorn hinein drücken.
- Druckerleiste nach **unten** drücken, bis sie wieder einrastet.
- Papiervorschubtaste  betätigen.

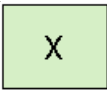



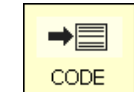

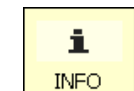

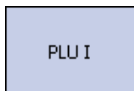
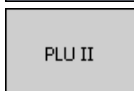
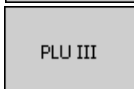





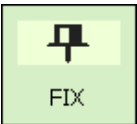

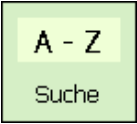
Touchscreen im Bedienmode

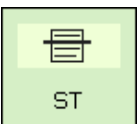
Die Bedienoberfläche aller Touch-Screen-Waagen der UC3-Linie kann durch Mettler-Toledo an spezielle Kundenanforderungen angepasst werden. Daher kann sich der Aufbau und die Gestaltung der Bedienoberfläche Ihres Gerätes von der hier gezeigten Darstellung unterscheiden.

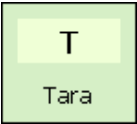
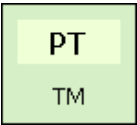

PLU-Festtasten		Ziffernblock	
	Multiplikations-Taste		Anzeigen der Verkäufertasten
	Handeingabe von Minus-Beträgen		Modeumschaltung
	Handeingabe von Stückpreisen		Codeumschaltung
	Kundensummen-Taste		Infotaste
	Lösch-Taste		1. Bildschirmseite der Festtasten
			2. Bildschirmseite der Festtasten
			3. Bildschirmseite der Festtasten

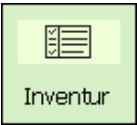
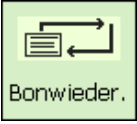
Funktionstasten

	Papiervorschub		Taste für freie Eingaben
	Preis- und Tarakonstant-Taste		Nullstell-Taste
	Match-Code Anzeige		Zweitpreis-Taste
	Storno-Taste		Blätter-Taste (nach oben)
	Bonstorno-Taste		Blätter-Taste (nach unten)
	Tara-Taste		
	Tarahandeingabe-Taste		
	Rückgeld-Taste		
	Inventur-Taste		
	Bonwiederholung		
	Abteilungs-Taste		

Erweiterte Funktionstasten

A - Z
Suche

Artikelsuche

	Max 6/15 kg	0.000 kg
		0.00 €/kg
		0.00 €
Fleisch / Wurst	Hackfleisch	
Abteilung: 1	Hackfleisch Schwein	
PLU: H	Hackfleisch-Rind	

Artikel

1 / 22 Hackfleisch gemischt	1 / 1003 Heftklammern 1000 St Sonnecken Art. 3151
1 / 19 Hackfleisch Schwein	1 / 21 Hinterschinken
1 / 1 Hackfleisch-Rind aus eigener Produktion	1 / 13 Hochrippe
1 / 17 Hals	

								BIO	CH	SCH	
A	B	C	D	E	F	G	7	8	9		
H	I	J	K	L	M	N	4	5	6		
O	P	Q	R	S	T	U	1	2	3		
V	W	X	Y	Z	_		0	00	C	*	

Beispiel:

Die Suche erfolgt beginnend vom Wortanfang des Artikelnamens. Die gefundenen Artikel werden alphabetisch geordnet in Direktanwahltasten dargestellt und können darüber direkt selektiert werden.

Die Anzeige

Bedienerseite

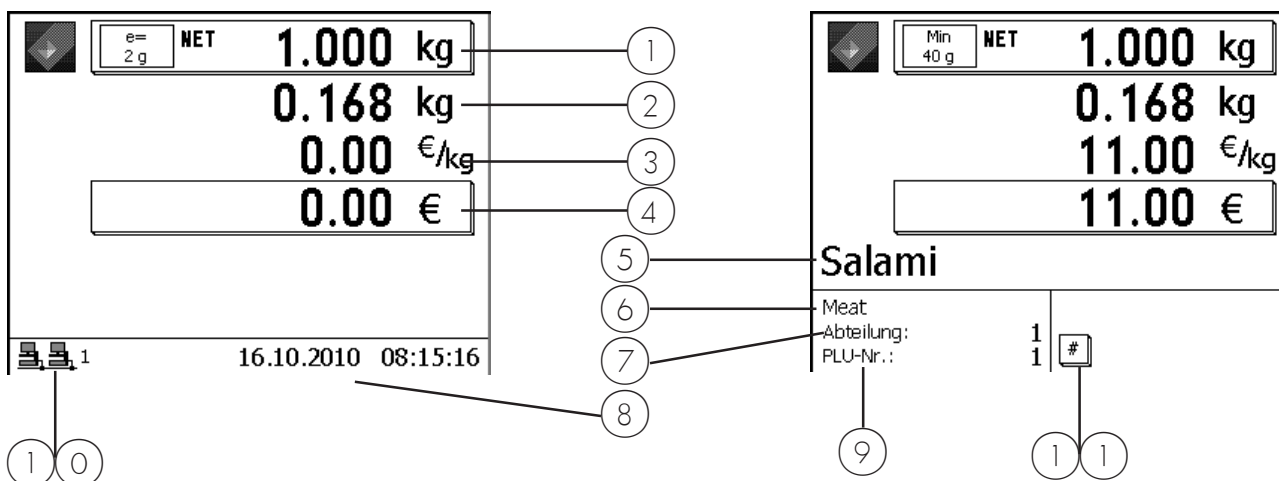

Kundenseite

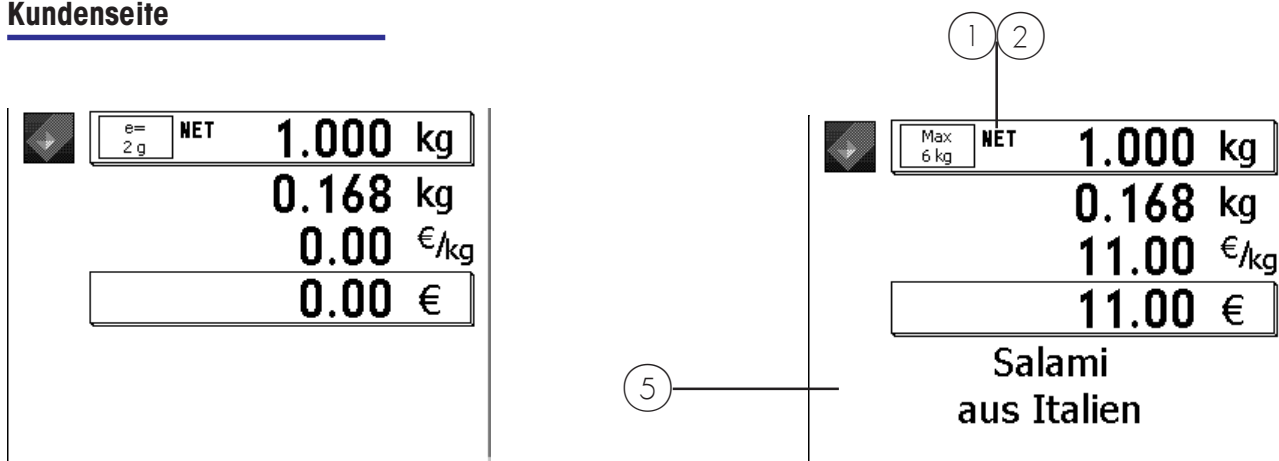

- | | |
|----------------|---------------------------|
| ① Nettogewicht | ⑦ Abteilung |
| ② Tara | ⑧ Datum/Uhrzeit |
| ③ Grundpreis | ⑨ PLU-Nr. |
| ④ Betrag | ①① Verbundstatus (Icon's) |
| ⑤ PLU-Text | ①② Nettoanzeige |
| ⑥ Warengruppe | |

Bedeutung der angezeigten Icon's:



- es ist keine Durchbedienung konfiguriert
- Bediener werden lokal angemeldet (Icon ohne Netzwerkverbindung)
- Durchbedienung kann im Menü 812 konfiguriert werden.



- Durchbedienung ist konfiguriert / Durchbediengruppe 1
- Durchbedienserver ist aktiv (rechtes Icon)
- Durchbedienung aktiv (Icons mit Netzwerkverbindung)



- Durchbedienung ist konfiguriert / Durchbediengruppe 1
- Durchbedienserver ist gestört (rechtes Icon gekreuzt)
- Durchbedienung ist gestört und wechselt mit der nächsten Buchung auf Bedienung lokal



- Durchbedienung ist konfiguriert / Durchbediengruppe 1
- Durchbedienserver ist gestört (rechtes Icon gekreuzt)
- Durchbedienung ist gestört -> Bedienung lokal aktiv (Icons ohne Netzwerkverbindung)
- Bediener müssen lokal angemeldet sein!



- Durchbedienung ist konfiguriert / Durchbediengruppe 1
- Durchbedienserver ist aktiv (rechtes Icon)
- Durchbedienung ist nicht aktiv -> Bedienung lokal aktiv (Icons ohne Netzwerkverbindung)
- Bediener sind derzeit noch lokal angemeldet
- durch Neustart der Bedienapplikation (2 x MODE – Taste) wird die Durchbedienung wieder aktiviert.



- Indikator für Fehler
- Hinweis abrufen mit der INFO - Taste

z.B.:

Warnungen:
Durchbedien-Server nicht erreichbar
Temporär auf lokalem Server angemeldet



- Datentransfer läuft
- zum TAF-Server
- zum Durchbedienserver

Allgemeines

Info über die nächste mögliche Taste

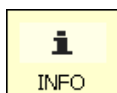

- ☞ Die Betätigung der Infotaste ist zu jedem Zeitpunkt möglich.
- Mit der Infotaste können die nächsten logischen Bedienschritte angezeigt werden.
- Funktionstaste betätigen

Ausdruck der Codefunktionen und Programmversionen

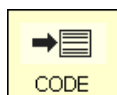

- ☞ Informationen über Applikation und die Software
- Codetaste drücken
- Sterntaste drücken ☞ Abdruck erfolgt
- Nach dem Abdruck wechselt die Waage wieder in den Abverkaufsmode

Abfrage der Verkäuferspeicher

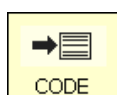
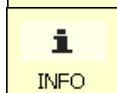
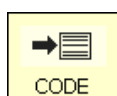

- ☞ Informationen über die belegten Verkäuferspeicher
- Codetaste drücken
- Infotaste drücken ☞ Anzeige der belegten Verkäuferspeicher
- Codetaste drücken ☞ Zurück in den Abverkaufsmode

Kontrast der Anzeige einstellen

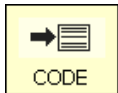

(+) oder (-)

(1) (+) oder (-)

(2) (+) oder (-)

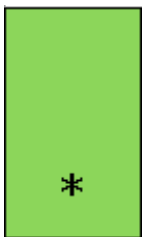

☞ Kontrast der Anzeige an die Umgebungseinflüsse anpassen.

- Codetaste drücken
- Plus- oder Minustaste drücken
- Plus- oder Minustaste drücken
- Plus- oder Minustaste drücken

☞ Kontrast beidseitig einstellen.
Kontrast für Bedienerseite einstellen.
Kontrast für Kundenseite einstellen.



- Stern-Taste drücken

☞ Speichern der Einstellung, und zurück in den Abverkaufsmode.

Mitlaufender Bon

Min 100 g	0.320 kg	
	0.000 kg	
	99.99 €/kg	
	32.00 €	
Roastbeef	0.720 kg	8.64
Plus Handeingabe		12.50
Landjäger		13.00
Minus Handeingabe		-0.25
Hackfleisch-Rind aus eigener	0.320 kg	32.00
V1	6 Posten	106.39

☞ Anzeige der aktuellen Buchungen eines Verkäufers.

Konfiguration im **Mode 812**,
Karteireiter **Daten 2**

Prioritätsabteilung ändern

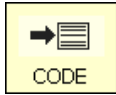

z.B. 8



- ☞ Plu's aus einer anderen Abteilung verwenden.
- Codetaste drücken
- Pfeiltaste

Code A xxxx A Prioritäts-Abteilung

- Sterntaste ☞ Auswählen
- Nummer der neuen Abteilung eingeben ☞ Abteilung muss vorhanden sein.
- Sterntaste ☞ Bestätigen

Prioritätspreis

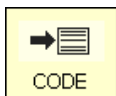

- ☞ Zweitpreis aller Plu's verwenden.
- Codetaste drücken
- Zweitpreistaste drücken ☞ Sonderfunktionstaste aktiv
- ☞ Rückschaltung auf Plu-Preis1 mit der gleichen Tastenfolge

Schnellbedienung

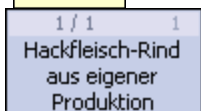
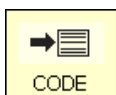

- ☞ Buchungen werden ohne Bestätigung einer Verkäufertaste gebucht. ☞ PLU Eingabe nur über die PLU-Festtasten
- Codetaste drücken
- Plu-Feststaste drücken ☞ Bedienerführung in der Anzeige.
- Verkäufertaste auswählen ☞ Nur diese Verkäufertaste ist aktiv
- ☞ Rückschaltung auf normalen Abverkauf mit der gleichen Tastenfolge

Umschalten in eine andere Applikation



↑ oder ↓



- Modetaste drücken
- Pfeiltasten
- Sterntaste drücken

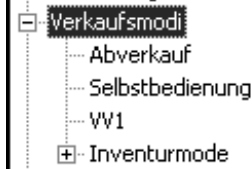

☞ Menü auswählen

☞ Auswahl bestätigen.

Datum und Uhrzeit einstellen



1

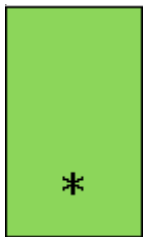

- Modetaste drücken
- Pfeiltasten
- Sterntaste drücken

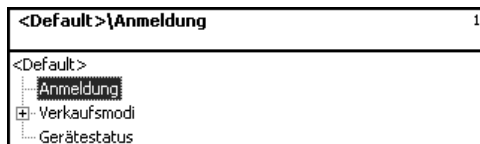

☞ Mode-Menü wird angezeigt.

☞ Anmeldung auswählen

☞ Auswahl bestätigen.

- Sterntaste drücken

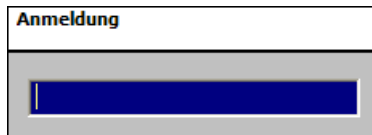

2 4 6 8 1 3 5 7

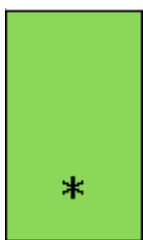

- Nummer eingeben
- Sterntaste drücken

☞ Eingabe bestätigen.

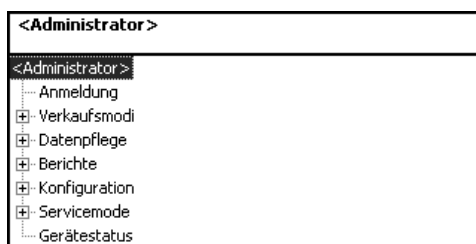

9 1 4



- Nummer eingeben
- Sterntaste drücken

☞ Menünummer

☞ Eingabe bestätigen.

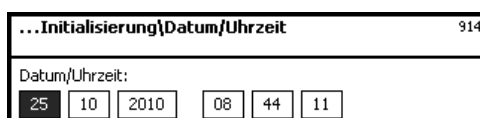

☞ Mit der ↑ oder ↓ Pfeiltaste ins nächste Feld wechseln.



- Sterntaste drücken

☞ Eingabe bestätigen.

Bedienung

mit Wäge- und Stück-Plu's

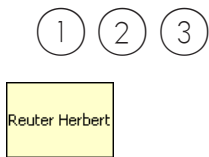

Wäge- oder Stück-Plu mit Plu-Nummer



- Wägegut auf die Wägeplatte legen  nur bei Wäge-Plu
- Plu-Nummer eingeben
- Buchen mit ihrer Verkäufer-taste
- weitere Buchungen

Wäge- oder Stück-Plu mit Plu-Direkttaste



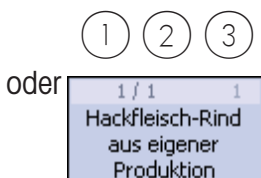

- Wägegut auf die Wägeplatte legen  nur bei Wäge-Plu
- Plu-Direkttaste drücken  Direkttaste angelegt
- Buchen mit ihrer Verkäufer-taste
- weitere Buchungen

Wäge-Plu mit freier Grundpreiseingabe (konfigurierbar)

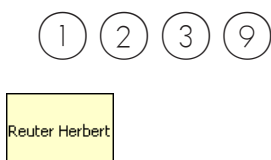

oder



- Wägegut auf die Wägeplatte legen
- Plu-Nummer eingeben
- Plu-Direkttaste drücken
- Einleitung der neuen Grundpreiseingabe  Funktionstaste konfiguriert und aktiviert.
- neuen Grundpreis eingeben  Plu freigegeben für eine Grundpreisänderung. **(in der Datenpflege)**
- Buchen mit ihrer Verkäufer-taste
- weitere Buchungen

**Wäge-Plu mit Handeingabe
des Gewichtes
(Großmengenverkauf)**

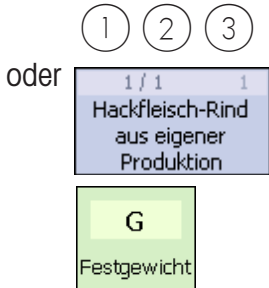

- Plu-Nummer eingeben

- Plu-Direkttaste

- Einleitung der Gewichtseingabe

Sonderfunktionstaste konfiguriert

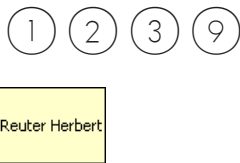

- neues Gewicht eingeben

- Buchen mit ihrer Verkäufer-taste

- weitere Buchungen

**Wäge- oder Stück-Plu
aus einer anderen Abteilung**



- Wägegut auf die Wägeplatte legen

nur bei Wäge-Plu

- Abteilungsdirekttaste

Sonderfunktionstaste



- Plu-Nummer eingeben



- Plu-Nummer eingeben

- Taste für die Abteilungsum-schaltung

Sonderfunktionstaste

- neue Abteilungsnummer eingeben

- Bestätigung der neuen Ab-teilungsnummer

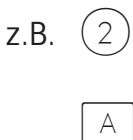

- Buchen mit ihrer Verkäufer-taste

- weitere Buchungen

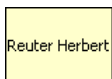

Wäge- oder Stück-Plu mit Kompetenztext

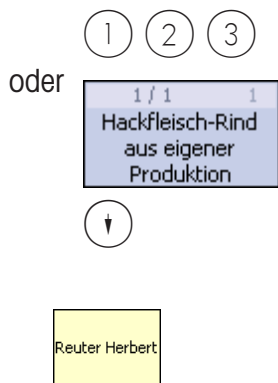

- Wägegut auf die Wägeplatte legen ☞ nur bei Wäge-Plu
- Plu-Nummer eingeben
- Plu-Direkttaste
- Anzeige des Plu Kompetenztextes ☞ Kompetenztext angelegt
- Buchen mit ihrer Verkäufer-taste ☞ Kompetenztext wird abgedruckt
- weitere Buchungen

Wäge- oder Stück-Plu mit Auf- bzw. Abschlag (nur %)

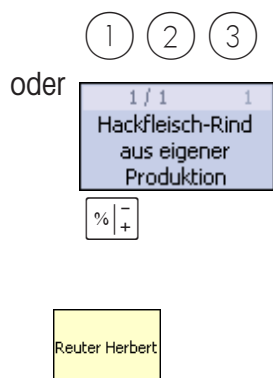



☞ Um einen Auf/Abschlag auf einen Artikel zugewähren, muß dies in der »**Konfiguration/Gerät/Bedienung**« freigegeben werden.

- Wägegut auf die Wägeplatte legen
- Plu-Nummer eingeben
- Plu-Direkttaste
- Auf- bzw. Abschlags-direkttaste ☞ Auf- bzw. Abschlag in Prozent (%) angelegt und für diese Plu freigegeben.
- Buchen mit ihrer Verkäufer-taste
- weitere Buchungen

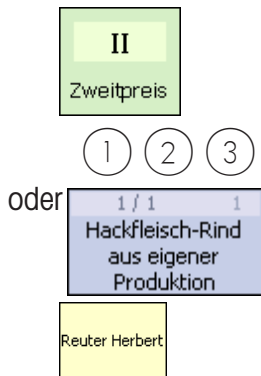
Wäge- und Stück-Plu mit zugewiesenem Zweitpreis



- Wägegut auf die Wägeplatte legen  nur bei Wäge-Plu
- Zweitpreis der Plu aufrufen  Zweitpreis angelegt und Taste aktiviert, und für diese Plu freigegeben.
- Plu-Nummer eingeben
- Plu-Direkttaste
- Buchen mit ihrer Verkäufer-taste
- weitere Buchungen

Wäge- und Stück-Plu auswählen mit der SHIFT-Taste



- Wägegut auf die Wägeplatte legen
- Zweite Belegung einer Plu-Direkttaste aufrufen  SHIFT-Taste aktiviert
- Plu-Direkttaste
- Buchen mit ihrer Verkäufer-taste
- weitere Buchungen

Stück-Plu Multiplikation

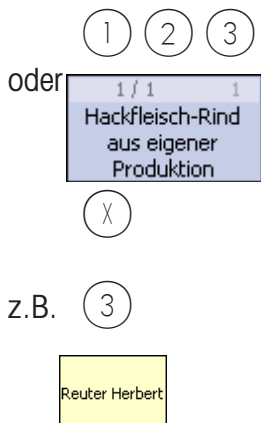

z.B. (3)

- Plu-Nummer eingeben
- Plu-Direkttaste
- Multiplikationstaste
- Multiplikationsfaktor eingeben  max. 99
- Buchen mit ihrer Verkäufer-taste
- weitere Buchungen

Bedienung

mit freien Eingaben

Wägung mit Grundpreiseingabe

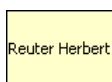

- Wägegut auf die Wägeplatte legen
- Einleitung der Grundpreiseingabe
- neuen Grundpreis eingeben
- Buchen mit ihrer Verkäufer-taste
- weitere Buchungen



Funktionstaste aktiv

Wägung mit Zuordnung zu einer Warengruppe



z.B.

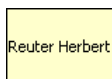

- Wägegut auf die Wägeplatte legen
- Einleitung der Grundpreiseingabe
- neuen Grundpreis eingeben
- Einleitung der Warengruppen-eingabe
- Nummer der Warengruppe eingeben
- Buchen mit ihrer Verkäufer-taste
- weitere Buchungen



Funktionstaste aktiv

Handeingabe + oder -

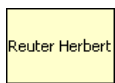
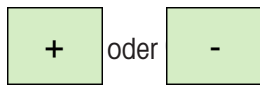

- Einleitung der Handeingabe
- neuen Grundpreis eingeben
- Buchen mit ihrer Verkäufer-taste
- weitere Buchungen



Funktionstaste aktiv

Handeingabe + oder - mit Multiplikation



z.B. (3)

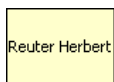

- Einleitung der Handeingabe
- neuen Grundpreis eingeben
- Multiplikationstaste
- Multiplikationsfaktor eingeben
- Buchen mit ihrer Verkäufer-taste
- weitere Buchungen



Funktionstaste aktiv



max. 99

Kundenbon's

Erstellung

Kunden-Zwischensumme (Subtotal anzeigen und abdrucken)

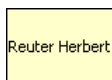
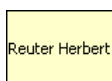

- Pfeil nach unten
- Ihre Verkäufertaste
- Ihre Verkäufertaste
- weitere Buchungen



"ABTEILUNGSGENAUER KUNDENBON"

nicht aktiv.



Anzeige Subtotal



Subtotal auf Bon

Kunden-Endsumme (Total anzeigen und abdrucken)

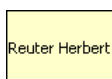

- Kundensummetaste
- Pfeil nach unten
- Kundenbon erstellen mit ihrer Verkäufertaste



Durchtasten, Anzeige
aller Endsummen

Kunden-Endsumme mit Rückgeldrechnung



- Rückgeldtaste
- Rückgeldrechnung erstellen mit ihrer Verkäufertaste



Funktionstaste aktiv

z.B. (1) (2) (0) (0)

- Kundengeld eingeben
- Kundenbon ausdrucken



Kunden-Endsumme mit Auf- bzw. Abschlag

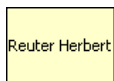
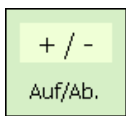

z.B. (1) (2) (0) (0)



☞ Um einen Auf/Abschlag auf eine Endsumme zugewähren, muss dies im Menue »852« konfiguriert werden.

- Rückgeldtaste ☞ Funktionstaste aktiv
- Pfeil nach unten ☞ Kontrolle ihrer Endsumme
- Auf- bzw. Abschlags- direkttaste ☞ Auf- bzw. Abschlag in Prozent (%), oder absolut (€) angelegt.
- Rückgeldrechnung erstellen mit ihrer Verkäufertaste
- Kundengeld eingeben
- Kundenbon ausdrucken

Kundenbon Wiederholung

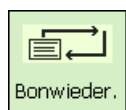

oder



(1) (2) (3)



- Bonwiederholungstaste ☞ Sonderfunktionstaste konfiguriert
- Kundensummentaste
- freie Eingabe Taste
- letzter erstellter Bon wird angezeigt
- Bonnummer eingeben
- ausgewählter Bon wird angezeigt
- Abdruck des ausgewählten Kundenbons

Kundenbon Wiedereröffnung

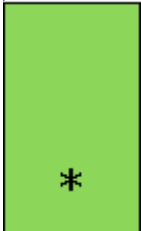

- Kundensummentaste

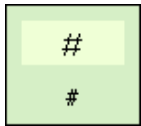

- freie Eingabe Taste
- letzter erstellter Bon wird angezeigt

oder



- Bonnummer eingeben
- ausgewählter Bon wird angezeigt

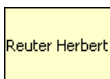

- Bon wird wieder geöffnet
- weitere Buchungen können gemacht werden

Tara

Arten und Benutzung

Taraabdruck auf dem Kundenbon (Mehrfachtara)

☞ Die Tara wird auf dem Kundenbon abgedruckt, und mit einem "T" gekennzeichnet.

Mehrfachtara bedeutet, dass bei mehrfachem Aufwärtstarieren (durch Tarataste), beim Taraabdruck auf dem Kundenbon die Tarawerte der einzelnen Buchungen ausgewiesen werden.

Beispiel: Gewicht 0.100 kg auflegen, Tarieren --> Taraanzeige 0.100 kg
 Gewicht 1.000 kg auflegen, Artikel buchen --> Taraabdruck 0.100 kg
 nicht entlasten !
 Gewicht 0.200 kg auflegen, Tarieren --> Taraanzeige 1.300 kg
 Gewicht 2.000 kg auflegen, Artikel buchen --> Taraabdruck 0.200 kg
 usw.

Taraausgleich eines leeren Behälters

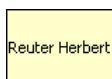
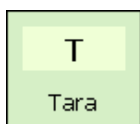

- Leeren Behälter auf Wägeplatte stellen
- Tarataste drücken
- Gefüllten Behälter auf Wägeplatte stellen
- Plu anwählen oder Grundpreis eingeben
- Buchen mit ihrer Verkäufer-taste

☞ Gewichtsanzeige auf Null

☞ Tara wird gelöscht, sobald gebucht und die Waage entlastet wird.

Tarafixierung für mehrere Buchungen

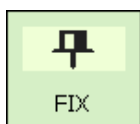
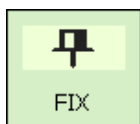
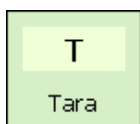

- Leeren Behälter auf Wägeplatte stellen
- Tarataste drücken
- Fixierungstaste
- Buchungen
- Fixierungsstaste

☞ Gewichtsanzeige auf Null

☞ Fixierung von Tara und Grundpreis, **FIX** in der Anzeige.

☞ Tara und Grundpreis werden beim Entlasten nicht gelöscht.

☞ Fixierung von Tara und Grundpreis, wird aufgehoben.

Tara Handeingabe

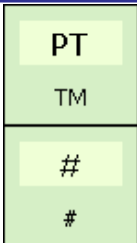

z.B. (1) (2) (0)

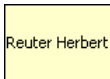
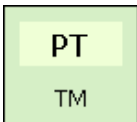

- Tara manuell Taste
- Einleitung der Tarahandeingabe
- Tarawert in Gramm eingeben ☞ Auf Teilung der Waage achten (1g, 2g oder 5g)
- Bestätigung der Tarahandeingabe ☞ Tara- und Nettogewichtswert werden angezeigt.
- Gefüllten Behälter auf Wägeplatte stellen
- Buchen mit ihrer Verkäufer-taste ☞ Tara wird gelöscht, sobald gebucht und die Waage entlastet wird.
- ☞ Tara Fixierung möglich

Taraspeicher

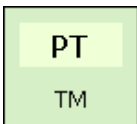

z.B. (1)

- Tara manuell Taste
- Taraspeicher Nr. 1 aufrufen ☞ In der Datenpflege angelegt
- Buchung ☞ Tara wird gelöscht, sobald gebucht und die Waage entlastet wird.
- ☞ Tara Fixierung möglich

Tara Direkttaste



- Tara Direkttaste (z.B. 200g)
 - ☞ Direkttaste angelegt
 - ☞ Tara- und Nettogewichtswert werden angezeigt.
- Buchung
 - ☞ Tara wird gelöscht, sobald gebucht und die Waage entlastet wird.
 - ☞ Tara Fixierung möglich

Verkäufer Tara

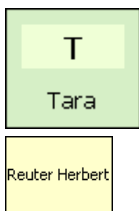

- Leeren Behälter auf Wägeplatte stellen
- Tarataste drücken
 - ☞ Gewichtsanzeige auf Null
- Zuweisen auf ihre Verkäufer-taste
 - ☞ Tara- und Nettogewichtswert werden angezeigt.
- Buchung
 - ☞ Tara wird gelöscht, sobald gebucht und die Waage entlastet wird.

Plu Tara

- ☞ Tara die an einen Plu gebunden ist.
Muss in der **Datenpflege** mit angelegt werden

Verkäufer

An- und Abmelden

Abmelden einer Verkäufertaste

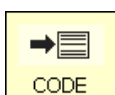

z.B. (1) (2)

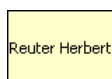

Bei der Abmeldung wird die Verkäufertaste wieder frei gegeben.

- Codetaste drücken
- Verkäufersnummer eingeben
- Abzumeldende Verkäufertaste drücken



Bei (V1) die 1;
bei (V2) die 2, usw.

Kurzabmelden einer Verkäufertaste

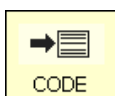

Bei der Kurzabmeldung bleibt die Verkäufertaste gespeichert, bis sich ein Verkäufer wieder anmeldet.

- Codetaste drücken
- Abzumeldende Verkäufertaste

Anmelden einer Verkäufertaste

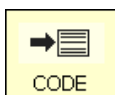

z.B. (1) (2)

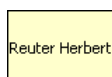
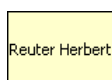

Bei der Anmeldung wird dem Verkäufer seine persönliche Verkäufer-Taste zugeordnet.

- Codetaste drücken
- Verkäufersnummer eingeben
- Wählen Sie sich bitte eine Verkäufertaste aus
- Zur Bestätigung drücken Sie die vorgeschlagene Taste



Bei (V1) die 1;
bei (V2) die 2, usw.



Wenn die gewählte Taste bereits belegt ist, schlägt die Waage eine freie Verkäufertaste vor.

Storno

Arten und Benutzung

Storno des letzten Postens

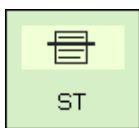
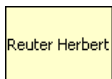

- Stornotaste drücken
- Ihre Verkäufertaste
- Stornotaste erneut drücken
- Weitere Buchungen oder Kundenbon erstellen



Alle Buchungen werden angezeigt. Der letzte gebuchte Posten ist markiert.



Markierter Posten wird gelöscht, und auf dem Kundenbon als gelöscht gekennzeichnet.

Storno eines vorherigen Postens

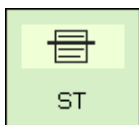
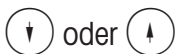
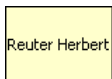
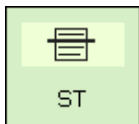

- Stornotaste drücken
- Ihre Verkäufertaste
- Mit den Pfeiltasten Posten auswählen
- Stornotaste erneut drücken
- Weitere Buchungen oder Kundenbon erstellen



Alle Buchungen werden angezeigt.



Posten wird markiert



Markierter Posten wird gelöscht, und auf dem Kundenbon als gelöscht gekennzeichnet.

Storno eines Kundenbons

 Das Storno eines Kundenbons wird in einem eigenen Menü durchgeführt.



- Storno-Taste drücken

 **Bonstorno**

Bonnummer:

Bondatum: 11 . 11 . 2010

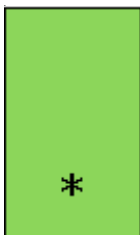

- Bon-Nummer eingeben
- Stern-Taste drücken

 Nummer des Bons den Sie stornieren wollen.

 **Bonstorno**

Bonnummer: 2

Bondatum: 11 . 11 . 2010

#2	11.11.2010	11:39:50
Abteilung: 1	Gerät: 1	V1
Total	2 Posten	3.98

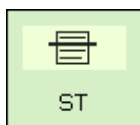

- Storno-Taste drücken

 Anzeige des Bons;
Meldungen:
Bon wird storniert
Bon ist storniert
Abdruck des stornierten Bons.

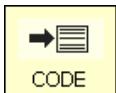
Nächsten Bon stornieren, oder mit der  -Taste zurück in den Bedienmode.

Selbstbedienung (SB - Mode)

Bedienung mit Symboltasten



- Wägegut auf die Wägeplatte legen
- Symbol- oder Nummerntaste drücken
- Etikett wird gedruckt
- Etikett abnehmen und auf das Wägegut kleben
- Nächstes Wägegut auf die Wägeplatte legen

 In der Anzeige wird das Gewicht angezeigt.

 In der Anzeige erscheint der Artikelname, der Grundpreis und der Endpreis der Ware.

 Bei Stillstand der Waage.

Fehlermeldung "Unterlasterkennung"

- Waage erzeugt ein Dauerpiepsen

 "Unterlasterkennung" konfiguriert, Waage erkennt Unterlast.

 Abhilfe:
Nullstellen der Waage;
oder
Verlassen der SB-Applikation;
oder
Ursache der Unterlast beseitigen.

Funktionen im SB-Mode (180er Folie)

Die Funktionen sind nur anwählbar, wenn die Gewichtsanzeige auf "Null" **"0000"** oder in Unterlast "-----" ist.

SB Mode verlassen

- Taste Nr. 1 (oder 169) und Taste Nr. 12 nacheinander Innerhalb von 0,5 Sekunden drücken.

☞ Folgende Auswahl kann getroffen werden:
Abverkauf, Selbstbedienung, Inventur, Datenpflege, Preisänderung, Umsatzauswertung oder Konfiguration

Sensorabgleich

- Taste Nr. 1 (oder 169) und Taste Nr. 144 nacheinander innerhalb von 0,5 Sekunden drücken.

☞ Bei Fehlermeldungen die mit dem Etikett zusammenhängen.

z.B.: **FALSCHES ETIKETT**

Primärtara aus/ein

- Taste Nr. 1 (oder 169) und Taste Nr. 156 nacheinander innerhalb von 0,5 Sekunden drücken.

☞ Tara gilt für **alle** Artikel z.B.: gleiches Behältnis.

Nullstellen

- Taste Nr. 1 (oder 169) und Taste Nr. 168 nacheinander innerhalb von 0,5 Sekunden drücken.

☞ Anwenden, wenn die Gewichtsanzeige der Waage nicht **0000** anzeigt.

Etikettenvorschub

- Taste Nr. 1 (oder 169) und Taste Nr. 180 nacheinander innerhalb von 0,5 Sekunden drücken.

☞ Leeres Etikett wird ausgeschoben, anwenden z.B. nach einem Papierwechsel.

	☞	1	2	3	4	5	6	7	8	9	10	11	12	☞	SB-Mode verlassen "Nr. 12"
		13	14	15	16	17	18	19	20	21	22	...	24		
		25	26	27	28	29	30	31	32	33	34	35	36		
		37	38	39	40	41	42	43	44	45	46	47	48		
		49	50	51	52	53	54	55	56	57	58	59	60		
		61	62	63	64	65	66	67	68	69	70	71	72		
		73	74	75	76	77	78	79	80	81	82	83	84		
		85	86	87	88	89	90	91	92	93	94	95	96		
		97	98	99	100	101	102	103	104	105	106	107	108		
		109	110	111	112	113	114	115	116	117	118	119	120		
		121	122	123	124	125	126	127	128	129	130	131	132		
		133	134	135	136	137	138	139	140	141	142	143	144	☞	Sensorabgleich "Nr. 144"
		145	146	147	148	149	150	151	152	153	154	155	156	☞	Primärtara aus/ein "Nr. 156"
		157	158	159	160	161	162	163	164	165	166	167	168	☞	Nullstellen "Nr. 168"
Funktionstaste "Nr. 169" ☞		169	170	171	172	173	174	175	176	177	178	179	180	☞	Etikettenvorschub "Nr. 180"

Funktionen im SB-Mode (100er Folie)

Die Funktionen sind nur anwählbar, wenn die Gewichtsanzeige auf "Null **0000**" oder in Unterlast "-----" ist.

SB Mode verlassen

- Taste Nr. 1 (oder 91) und Taste Nr. 10 nacheinander innerhalb von 0,5 Sekunden drücken.

☞ Folgende Auswahl kann getroffen werden:
Abverkauf, Selbstbedienung, Inventur, Datenpflege, Preisänderung, Umsatzauswertung oder Konfiguration

Sensorabgleich

- Taste Nr. 1 (oder 91) und Taste Nr. 70 nacheinander innerhalb von 0,5 Sekunden drücken.

☞ Bei Fehlermeldungen die mit dem Etikett zusammenhängen.
z.B.: **FALSCHES ETIKETT**

Primärtara aus/ein

- Taste Nr. 1 (oder 91) und Taste Nr. 80 nacheinander innerhalb von 0,5 Sekunden drücken.

☞ Tara gilt für **alle** Artikel
z.B.: gleiches Behältnis.

Nullstellen

- Taste Nr. 1 (oder 91) und Taste Nr. 90 nacheinander innerhalb von 0,5 Sekunden drücken.

☞ Anwenden, wenn die Gewichtsanzeige der Waage nicht **0000** anzeigt.

Etikettenvorschub

- Taste Nr. 1 (oder 91) und Taste Nr. 100 nacheinander innerhalb von 0,5 Sekunden drücken.

☞ Leeres Etikett wird ausgeschoben, anwenden z.B. nach einem Papierwechsel.

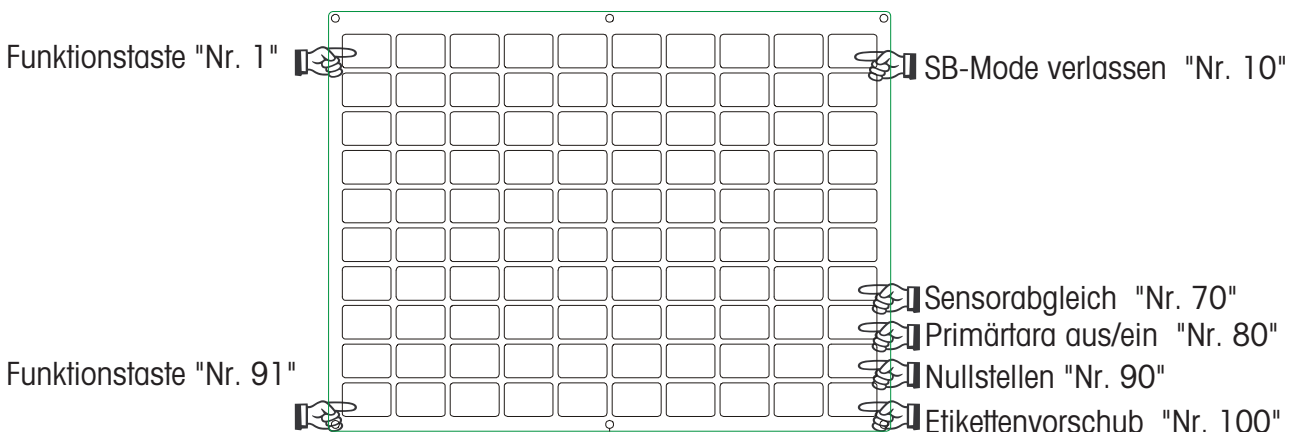

Funktionen im SB-Mode (50er Folie)

Die Funktionen sind nur anwählbar, wenn die Gewichtsanzeige auf "Null" **0000** oder in Unterlast "-----" ist.

SB Mode verlassen

- Taste Nr. 1 (oder 46) und Taste Nr. 5 nacheinander innerhalb von 0,5 Sekunden drücken.

☞ Folgende Auswahl kann getroffen werden:
Abverkauf, Selbstbedienung, Inventur, Datenpflege, Preisänderung, Umsatzauswertung oder Konfiguration

Sensorabgleich

- Taste Nr. 1 (oder 46) und Taste Nr. 35 nacheinander innerhalb von 0,5 Sekunden drücken.

☞ Bei Fehlermeldungen die mit dem Etikett zusammenhängen.

z.B.: **FALSCHES ETIKETT**

Primärtara aus/ein

- Taste Nr. 1 (oder 46) und Taste Nr. 40 nacheinander innerhalb von 0,5 Sekunden drücken.

☞ Tara gilt für **alle** Artikel z.B.: gleiches Behältnis.

Nullstellen

- Taste Nr. 1 (oder 46) und Taste Nr. 45 nacheinander innerhalb von 0,5 Sekunden drücken.

☞ Anwenden, wenn die Gewichtsanzeige der Waage nicht **0000** anzeigt.

Etikettenvorschub

- Taste Nr. 1 (oder 46) und Taste Nr. 50 nacheinander innerhalb von 0,5 Sekunden drücken.

☞ Leeres Etikett wird ausgeschoben, anwenden z.B. nach einem Papierwechsel.

Funktionstaste "Nr. 1"

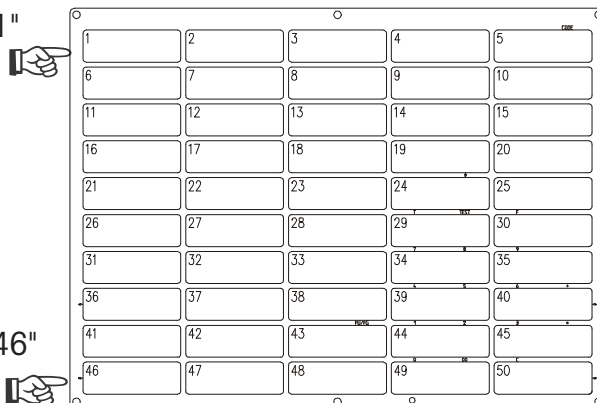

☞ SB-Mode verlassen "Nr. 5"

☞ Sensorabgleich "Nr. 35"

☞ Primärtara aus/ein "Nr. 40"

☞ Nullstellen "Nr. 45"

☞ Etikettenvorschub "Nr. 50"

Funktionstaste "Nr. 46"

PLU_50.cgm

Funktionen im SB-Mode (25er Folie)

Die Funktionen sind nur anwählbar, wenn die Gewichtsanzeige auf "Null" **0000** oder in Unterlast "-----" ist.

SB Mode verlassen

- Taste Nr. 1 (oder 21) und Taste Nr. 5 nacheinander innerhalb von 0,5 Sekunden drücken.
 - ☞ Folgende Auswahl kann getroffen werden:
Abverkauf, Selbstbedienung, Inventur, Datenpflege, Preisänderung, Umsatzauswertung oder Konfiguration

Sensorabgleich

- Taste Nr. 1 (oder 21) und Taste Nr. 10 nacheinander innerhalb von 0,5 Sekunden drücken.
 - ☞ Bei Fehlermeldungen die mit dem Etikett zusammenhängen.
z.B.: **FALSCHES ETIKETT**

Primärtara aus/ein

- Taste Nr. 1 (oder 21) und Taste Nr. 15 nacheinander innerhalb von 0,5 Sekunden drücken.
 - ☞ Tara gilt für **alle** Artikel
z.B.: gleiches Behältnis.

Nullstellen

- Taste Nr. 1 (oder 23) und Taste Nr. 25 nacheinander innerhalb von 0,5 Sekunden drücken.
 - ☞ Anwenden, wenn die Gewichtsanzeige der Waage nicht **0000** anzeigt.

Etikettenvorschub

- Taste Nr. 1 (oder 21) und Taste Nr. 29 nacheinander innerhalb von 0,5 Sekunden drücken.
 - ☞ Leeres Etikett wird ausgeschoben, anwenden z.B. nach einem Papierwechsel.

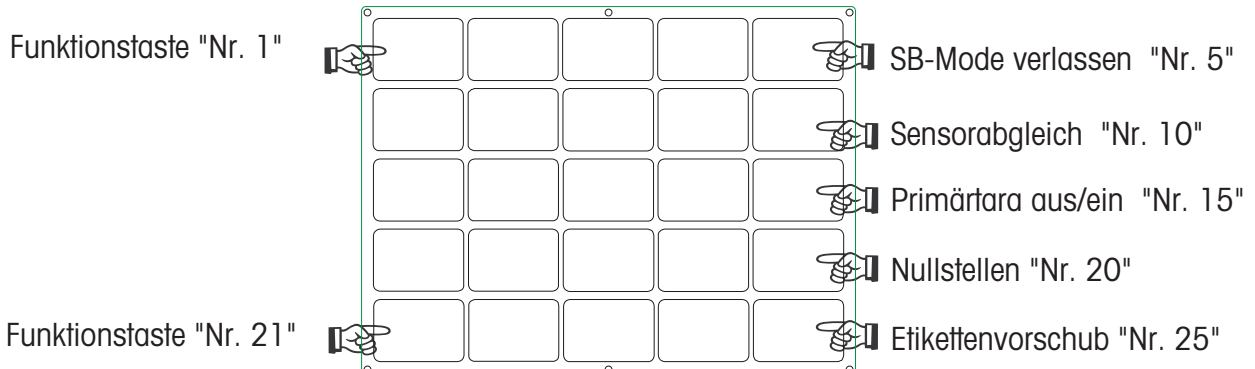

Vorverpackung



Vorverpackung:

Im Vorverpackungs-Mode können Etiketten für die Artikelauszeichnung erstellt werden.
Die Abdruckauslösung kann manuell oder automatisch angewählt werden.

VV- Mode anwählen

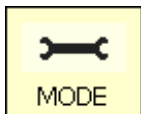

- Mode-Taste drücken

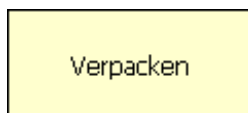
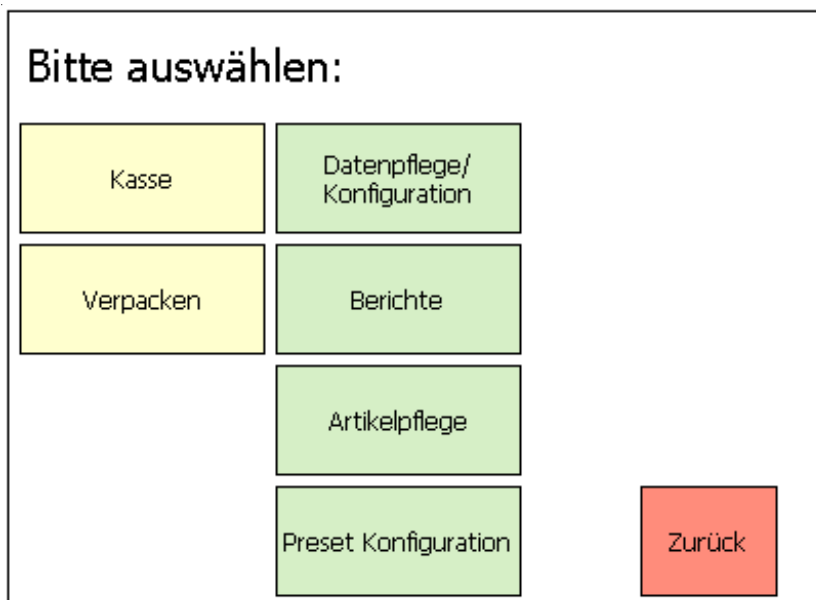

- Taste VERPACKEN drücken

Bedienungsart anwählen



0 oder 1

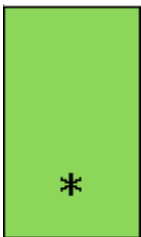









































- auswählen
- Taste drücken

 0 = automatische Auslösung des Abdruckes;
1 = manuelle Auslösung des Abdruckes mit der V1 - Taste.

Auswahl bestätigen.

Der Vorverpackungsmode

 <div style="border: 1px solid black; padding: 2px; display: inline-block;">Min 40 g</div> 0.178 kg				<table border="1"> <tr> <td> Vorschub</td> <td> FIX</td> <td> A - Z Suche</td> <td> ST</td> <td> Bonstorno</td> </tr> <tr> <td> T Tara</td> <td> PT TM</td> <td> > 0 < Nullstellen</td> <td> II Zweitpreis</td> <td> Etiketten</td> </tr> <tr> <td> Abteilung</td> <td> # #</td> <td> Umverpack.</td> <td colspan="2"></td> </tr> <tr> <td colspan="2"></td> <td colspan="3"></td> </tr> </table>					 Vorschub	 FIX	 A - Z Suche	 ST	 Bonstorno	 T Tara	 PT TM	 > 0 < Nullstellen	 II Zweitpreis	 Etiketten	 Abteilung	 # #	 Umverpack.																																
 Vorschub	 FIX	 A - Z Suche	 ST	 Bonstorno																																																	
 T Tara	 PT TM	 > 0 < Nullstellen	 II Zweitpreis	 Etiketten																																																	
 Abteilung	 # #	 Umverpack.																																																			
																																																					
<div style="border: 1px solid black; padding: 5px; text-align: right;"> 0.00 €/kg 0.00 € </div> <p style="font-size: 1.5em; font-weight: bold;">Vorverpackung</p>																																																					
 26.02.2009 07:35:51																																																					
<table border="1"> <tr> <td>1</td><td>2</td><td>3</td><td>4</td><td></td><td> MODE</td><td> CODE</td><td> INFO</td><td> X</td> </tr> <tr> <td>5</td><td>6</td><td>7</td><td>8</td><td></td><td>7</td><td>8</td><td>9</td><td>-</td> </tr> <tr> <td>9</td><td>10</td><td>11</td><td>12</td><td>PLU I</td><td>4</td><td>5</td><td>6</td><td>+</td> </tr> <tr> <td>13</td><td>14</td><td>15</td><td>16</td><td>PLU II</td><td>1</td><td>2</td><td>3</td><td rowspan="2" style="background-color: #90EE90;"></td> </tr> <tr> <td>17</td><td>18</td><td>19</td><td>20</td><td>PLU III</td><td>0</td><td>00</td><td>C</td><td>*</td> </tr> </table>				1	2	3	4		 MODE	 CODE	 INFO	 X	5	6	7	8		7	8	9	-	9	10	11	12	PLU I	4	5	6	+	13	14	15	16	PLU II	1	2	3		17	18	19	20	PLU III	0	00	C	*					
1	2	3	4		 MODE	 CODE	 INFO	 X																																													
5	6	7	8		7	8	9	-																																													
9	10	11	12	PLU I	4	5	6	+																																													
13	14	15	16	PLU II	1	2	3																																														
17	18	19	20	PLU III	0	00	C		*																																												



Etikettenlayout-Taste



Umverpackungsmode



Blätter-Taste (nach oben)



Blätter-Taste (nach unten)

Bedienung

① ② ③

- Plu-Nummer eingeben

 nur bei Wäge-Plu; weitere Möglichkeiten siehe Seiten 20ff.



- Wägegut auf die Wägeplatte legen
- Abdrucktaste drücken
- weitere Auszeichnungen

 nur bei Wäge-Plu

Bei manueller Auslösung; bei automatischer Auslösung erfolgt der Abdruck bei Stillstand der Waage.



Im automatischen Abdruck-Mode muss für den Abdruck einer Stück-PLU, oder bei einer manuellen Preiseingabe, mit einer Verkäufer-Taste das Etikett manuell angefordert werden.

Stückartikel

(Mehrfachauszeichnung)

① ② ③

- Plu-Nummer eingeben

 oder PLU-Direkttaste, weitere Möglichkeiten siehe Seiten 20ff. bestätigen

✱

- Stern-Taste

Rostbraten	
Fleisch / Wurst	Trägerfolie: Nein
Abteilung: 1	0 1 ✱
PLU-Nr.: 2	

0 = Trägerfolie; 1 = Etiketten

①

- Etiketten

✱

- Stern-Taste

bestätigen

Rostbraten	
Fleisch / Wurst	Etiketten: 7
Abteilung: 1	✱
PLU-Nr.: 2	

⑦

- Anzahl der Etiketten eingeben

z.B.: 7 Etiketten des gewählten Stückartikels abdrucken.

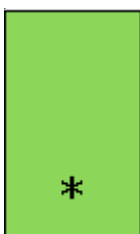

- Stern-Taste

Abdruck der gewählten Anzahl Etiketten.

Etikettenlayout-Taste

☞ Mit der Etikettenlayout-Taste können Sie ein anderes Etikettenlayout anwählen, z.B. für kürzere Etiketten, wenn Sie weniger Informationen auf den Etiketten benötigen oder kurzzeitig Endlosetiketten, für variable Etikettenlängen.

Voraussetzungen: Etikettenlayout-Taste konfiguriert; **Menüpunkt 833 Tastaturkonfiguration** Etikettenlayout angelegt; **Menüpunkt 8312 Etikettenlayout (Name#1.xml)**



- Etikettenlayout-Taste

☞ Wechseln durch mehrmaliges Drücken.

Symbol für
Etiketten-
layout

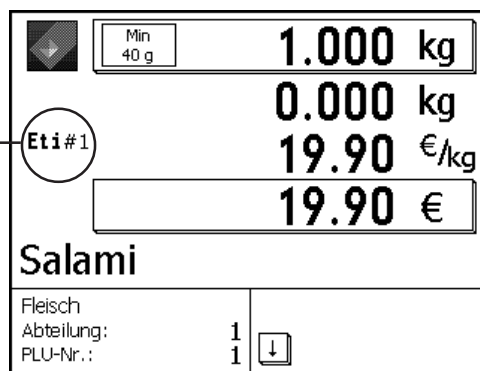

① ② ③

- Plu-Nummer eingeben
- Wägegut auf die Wägeplatte legen
- Abdrucktaste drücken
- weitere Auszeichnungen

☞ Bei manueller Auslösung.



Datums-Taste

☞ Mit der Datums-Taste können Sie die verschiedenen Daten (Abpack-, Verkaufs- oder Haltbarkeitsdatum) für die nächste Auszeichnung ändern.

Voraussetzungen: Datums-Taste konfiguriert; **Menüpunkt 833 Tastaturkonfiguration**

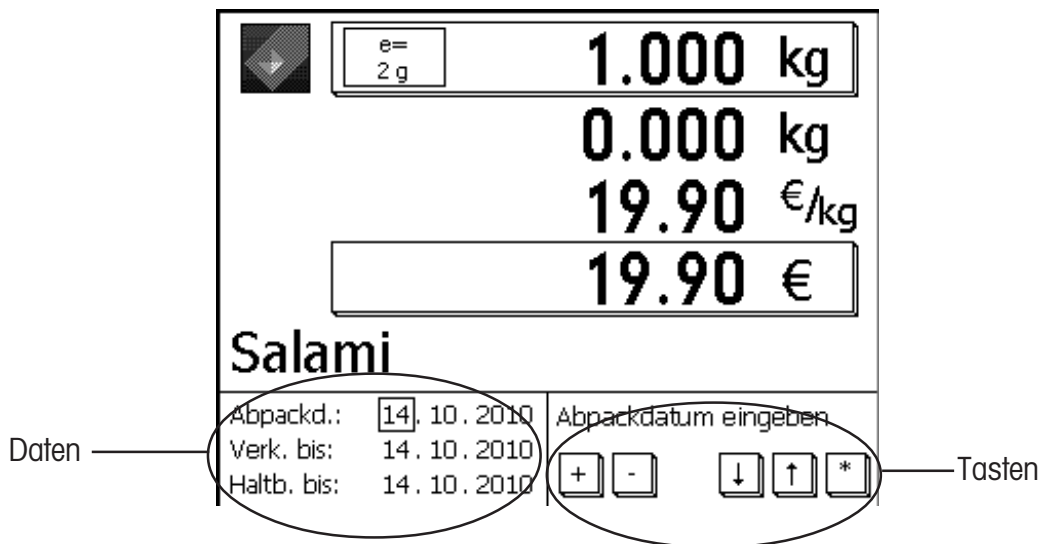

① ② ③



+ - ↑ ↓

*



- Plu-Nummer eingeben ☞ oder Handeingabe.
- Wägegut auf die Wägeplatte legen ☞ nur bei Wäge-Plu
- Datums-Taste ☞ Datum ändern. Änderung gilt nur für diese eine Auszeichnung.
- Datum auswählen, ändern
- Stern-Taste drücken ☞ Änderungen bestätigen
- Abdrucktaste drücken Manuelle Auslösung, wenn angewählt. Etikett wird abgedruckt

VV- Mode verlassen

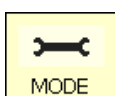

② ①

- Mode-Taste drücken
- 21 eingeben ☞ Schnellausstieg mit 21. Wechsel in den Abverkaufs-Mode

INVENTUR



INVENTUR:

Bestandsaufnahme der Artikel die in der Theke vorhanden sind (Rückverwiegungen). Die Buchung eines Artikels wird automatisch auf dem mitlaufenden Inventurbericht dokumentiert. Der Abdruck des Inventurberichtes ist mit "INVENTUR" gekennzeichnet.

Die Inventur kann über die Mode-Umschaltung (Anwahl eines anderen Modes) jederzeit unterbrochen und wieder aufgenommen werden (eigener Summenspeicher).

Ausstieg aus dem Inventur-Mode über die  - Taste, Anwahl des Bedien- oder VV-Modes.

Inventur- Mode anwählen

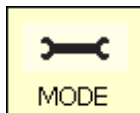

- Mode-Taste drücken

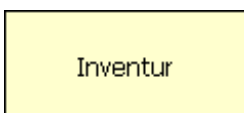
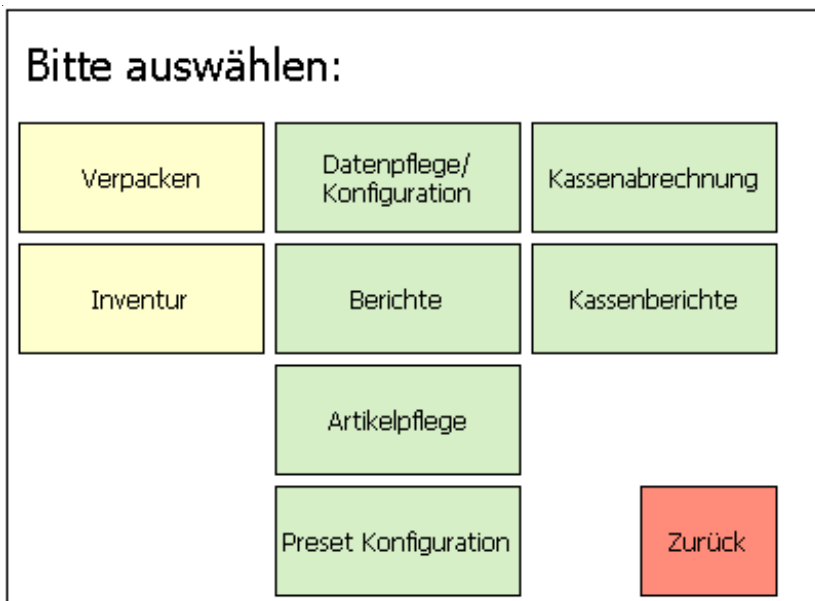

- Inventur-Taste drücken

Der Inventurmode

	Min 40 g	0.178 kg			A - Z		
		0.00 €/kg	T	PT	> 0 <	II	
		0.00 €	Tara	TM	Nullstellen	Zweitpreis	
Inventur				#			
			#				
	24.02.2009 10:08:18						
1 / 1 1	1 / 2 2	1 / 4 3	1 / 4 4				X
Hackfleisch-Rind aus eigener Produktion	Rostbraten	Rinder-Hüfte	Rinder-Hüfte	7	8	9	-
2 / 1 5	2 / 2 6	2 / 3 7	2 / 4 8	4	5	6	+
Edamer aus Holland	Leerdamer	Bergkäse	Gouda	PLU I	1	2	3
2 / 5 9				PLU II	0	00	C
Carne de Vitela				PLU III			*

	Min 40 g	0.178 kg			A - Z		
		99.99 €/kg	T	PT			
		17.80 €	Tara	TM			
Hackfleisch-Rind				#	WG	G	
			#	Warengr.	Festgewicht		
Fleisch / Wurst	Inventur						X
Abteilung: 1	Posten: 2					7	8
PLU-Nr.: 1	Betrag: 23.50					4	5
						1	2
						0	00
							C
							*

Inventurbuchungen

Inventurablauf

① ② ③

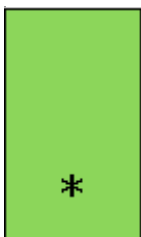
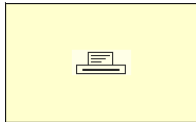

- Plu-Nummer eingeben

 Bedienung wie im Abverkaufsmode

- Wägegut auf die Wägeplatte legen

- Inventurtaste drücken

 Buchen

- weitere Buchungen

 Summe wird angezeigt

- Taste drücken

 Bon mit der Kennzeichnung INVENTUR wird ausgedruckt.

- Inventurtaste drücken

 Bedienung wie im Abverkaufsmode

Temporäre Inventur

① ② ③

Reuter Herbert

Inventur

Reuter Herbert

- Plu-Nummer eingeben ☞ Bedienung wie im Abverkaufsmode
- Wägegut auf die Wägeplatte legen
- Verkäufertaste V1 drücken ☞ Buchen
- weitere Buchungen
- Inventurtaste ☞ Taste in der Tastaturkonfiguration **4+11** angelegt.
- Verkäufertaste V1 drücken ☞ Bon mit der Kennzeichnung INVENTUR wird ausgedruckt.

Mode - Taste

Einstieg in den NonSalesMode oder Auswahl eines Verkaufsmodus

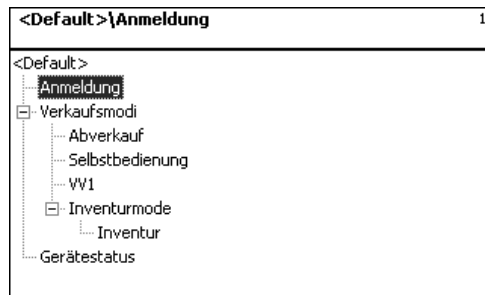

Anmeldung: Einstieg in den NonSalesMode (Datenpflege, Konfigurationen usw.)

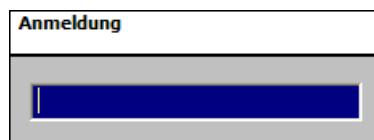

Verkaufsmodi

Abverkauf Thekenverkauf

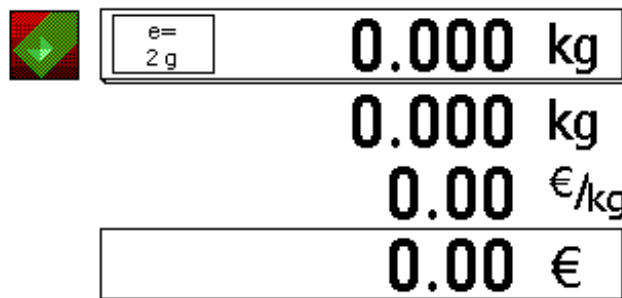

Bedienung: Lokal 14.11.2010 08:14:01

Selbstbedienung Selbstbedienung durch den Kunden



Max 6 kg	0.000 kg
	0.000 kg
	0.00 €/kg
	0.00 €

Warennummer: 0

Ware auflegen

Eingabe der Warennummer



Max 6 kg	0.000 kg
	0.000 kg
	0.00 €/kg
	0.00 €

Ware auflegen

Drücken einer Pictogrammaste

VV1 Vorverpackung



Vorverpackung

Bedienmode wählen!

- 0 automatisch
- 1 manuell

Abbrechen

OK

automatisch: Druckauslösung erfolgt bei Stillstand
manuell: Druckauslösung über Print-Taste

- ① • Ziffer 1  Druckauslösung automatisch.
- ② • Ziffer 1  Druckauslösung manuell.
- ⊛ • Stern-Taste  Auswahl bestätigen.



Min 40 g	0.000 kg
	0.000 kg
	0.00 €/kg
	0.00 €

Vorverpackung

Inventur

Bestandsaufnahme

	Min 100 g	0.000 kg
		0.000 kg
		0.00 €/kg
		0.00 €
Inventur		
Bedienung: Lokal 22.10.2010 16:04:08		

NonSalesMode

Einstieg

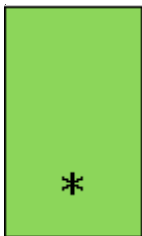
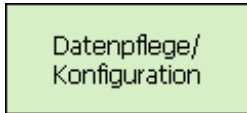
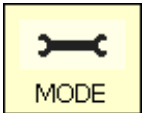

<Default> \ Anmeldung 1

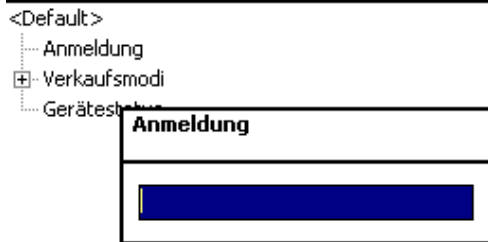

☞ Codenummer über die Tastatur eingeben.

☞ Codenummer bestätigen

<Administrator> \ Verkaufsmodi 2

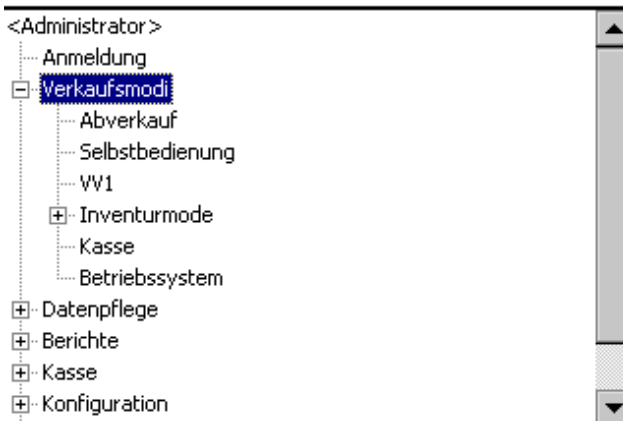

↑ oder ↓ Taste

• Pfeil nach oben/unten

☞ Menüpunkt auswählen.

Navigation in den Menü's



- Mode-Taste - Ein- bzw. Ausstieg Menue.

↑ oder ↓ Taste

- Pfeil nach oben/unten - Menüpunkt anwählen.

← oder → Taste

- Pfeil nach links/rechts - Auswahlmöglichkeiten anzeigen

* - Taste

- Stern-Taste - Auswählen/Eingabe übernehmen

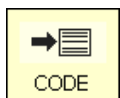

Taste

- Code-Taste - Wechsel zwischen den Registerkarten

Schnelleinstieg in ein Menü



Hinweis:

Jedes Menü hat eine eigene Nummer. Um in das gewünschte Menue einzusteigen, müssen Sie nach der Anmeldung nur die Nummer diese Menues eingeben.

<Administrator> \Datenpflege \Artikel \Artikel 411

Anlegen/Ändern		Listen	Löschen
Abt. Nr.:	Plu Nr.:		
<input type="text" value="1"/>	<input type="text" value="1"/>		
Name:	Hackfleisch-Rind aus eigener Produktion		

4 1 1

- Zifferneingabe 4 1 1



Datenpflege/Artikel anlegen ändern, listen, löschen

Code-Funktionen



Hinweis:

Funktionen die mit der Code-Taste eingeleitet werden können.

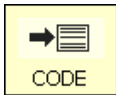

- Code-Taste - Anzeige der Code-Funktionen
- Pfeil nach oben/unten - Menüpunkt auswählen
- Stern-Taste - Auswahl übernehmen



☉ - Taste

oder im Wägemode die entsprechende Tastenfolge drücken.

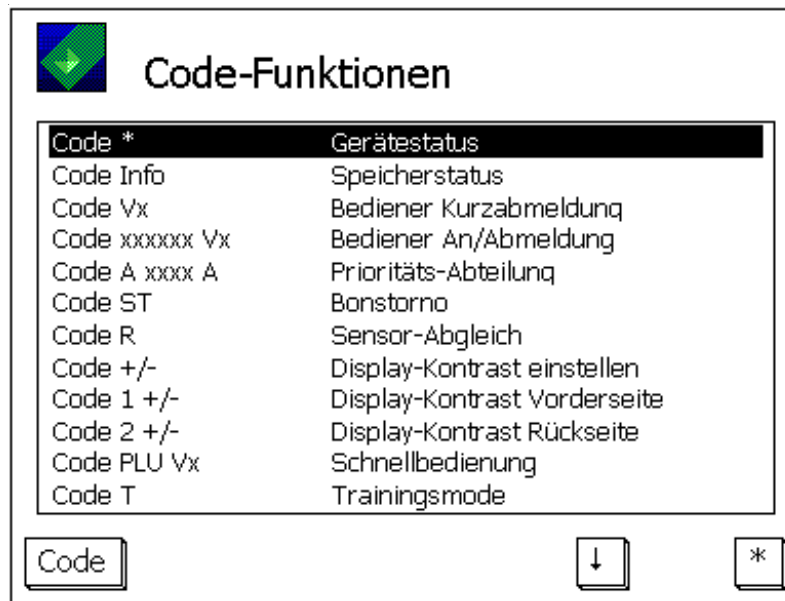

NonSalesMode (- Datenpflege)

Artikel (411)

anlegen, listen, löschen

Schnelleinstieg mit 411;

In diesem Fenster geben Sie die Grunddaten eines Artikels ein, oder Sie können die Daten eines vorhandenen Artikels ändern.

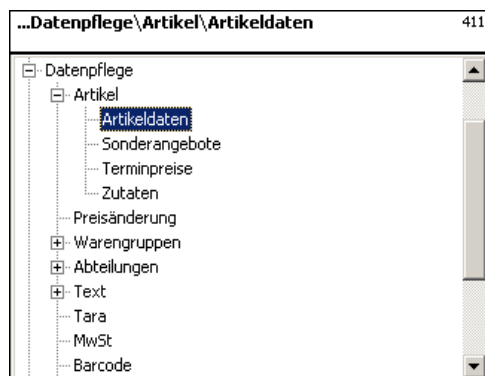
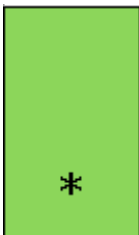
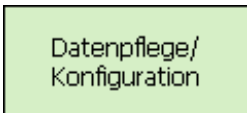
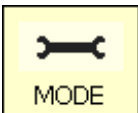

• Stern-Taste

☞ bestätigen

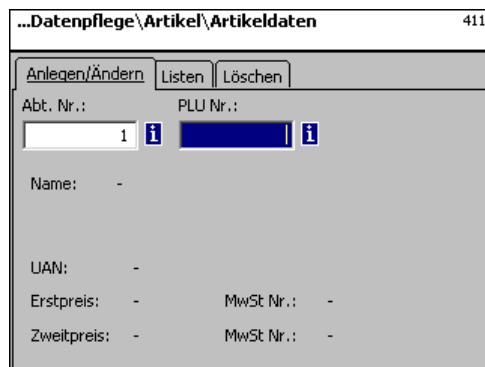

• PLU-Nr. eingeben

☞ PLU-Nr. des neuen Artikels.
Abteilungs-Nr. des neuen Artikels.

• Taste-Pfeil nach links

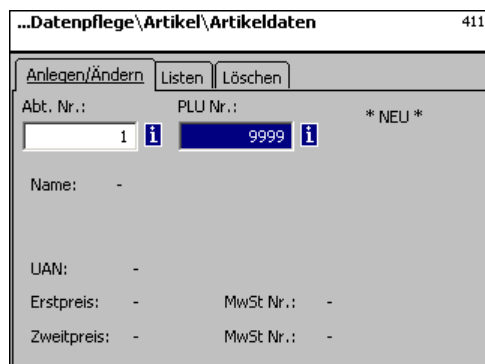
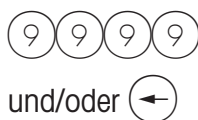

PLU-Nr. max. 6stellig
Abt.-Nr. max. 6stellig;

diese Angabe ist notwendig, wenn der neue Artikel an alle Waagen dieser Abteilung übertragen werden soll.



- Stern-Taste

☞ bestätigen

☞ Es erscheint ein leeres Eingabefeld.

Eingaben Karteireiter „Daten 1“:

Erstpreis : Verkaufspreis 1, dieser Preis wird für den Verkauf immer benötigt. Hinweis: Zu diesem Preis gehört der Mehrwertsteuersatz MWST 1 zur Berechnung des Mehrwertsteueranteils im Artikelumsatz. Jeder Artikel kann zwei Verkaufspreise haben, die über die Tastatur der Waage (Kasse) beim Verkauf angewählt werden können.

MwSt. Nr.: Mehrwertsteuer-Nr. für Preis 1. Hier wird die Mehrwertsteuer Nr. des Mehrwertsteuersatzes (z.B. 7%) eingegeben, der für diesen Artikel gelten soll. Es muss eine entsprechende Mehrwertstuartabelle angelegt sein, die die gewünschte Mehrwertsteuer-Nr. mit dem dazugehörigen Mehrwertsteuersatz enthält, z.B. Nr.1=7% (siehe bei **Mehrwertsteuer**). Diese Eingabe ist nur notwendig, wenn der Mehrwertsteuerumsatzanteil benötigt wird.

UAN :Max. 13-stellig; werden weniger als 13 Stellen eingegeben, werden die fehlenden Stellen als führende Nullen vorangestellt. Die Eingabe ist nur erforderlich, wenn z.B. die Artikelnummer im EAN eines Vorverpackungsartikels verschlüsselt werden soll.

Zweitpreis : Verkaufspreis 2, dieser Preis wird nur benötigt, wenn mit mehreren Verkaufspreisen gearbeitet werden soll. Dies immer dann der Fall, wenn der gleiche Artikel mit mehreren Mehrwertsteuern im Umsatz zu berücksichtigen ist, z.B. ein Artikel als Lebensmittel und als Imbissartikel. Hinweis: Zu diesem Preis 2 gehört der Mehrwertsteuersatz MWST 2 zur Berechnung des Mehrwertsteueranteils im Artikelumsatz.

MwSt. Nr.: Mehrwertsteuer-Nr. für Preis 2. Hier wird die Mehrwertsteuernummer des Mehrwertsteuersatzes (z.B. 15%) eingegeben, der für diesen Artikel gelten soll. Es muss eine entsprechende Mehrwertstuartabelle angelegt sein, die die gewünschte Mehrwertsteuernummer mit dem dazugehörigen Mehrwertsteuersatz enthält.

Wgrp Nr.: Warengruppe für diesen Artikel. Eingabe notwendig.

Tara Nr.: Hier wird die Tara Nummer des Tarawertes (z.B. 4 Gramm) eingegeben, der für diesen Artikel gelten soll. Es muss eine entsprechende Taratabelle angelegt sein, die die gewünschte Tara Nummer mit dem dazugehörigen Taragewicht enthält.

Name: Artikelbezeichnung mit max. 100 Zeichen.

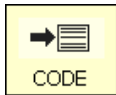

- Code-Taste

☞ Umschalten auf Karteireiter Daten 2.

Eingaben Karteireiter „Daten 2“:

Kurztext: Kurzform des Artikeltextes mit max. 20 Zeichen, Abdruck auf Bon und Etiketten wenn angelegt.

Einkaufspreis: Einkaufspreis des Artikels.

Kunden ID: Regalnummer bzw. Lagerplatz des Artikels.(SB-Mode)

Kompetenztextmode:

Auto: Kompetenztext erscheint in der Anzeige. Kompetenztext wird angezeigt und abgedruckt. Der Verkäufer bestimmt was mit dem Kompetenz-

Text-Nr.: Hier wird die Kompetenztext-Nr. eingegeben die für diesen Artikel gelten soll. Es muss eine entsprechende Kompetenztextabelle (siehe **Kompetenztext**) angelegt sein, die die gewünschte Text-Nr. enthält.

PLU Typ:

Wägeartikel: Gewogener Artikel
Stückartikel:

Anwendung des Kompetenztextes:

Hackfleisch-Rind

A1 - Fleisch
Abteilung: 1
PLU-Nr.: 1



Kennzeichen für einen PLU mit Kompetenztext

Anzeige mit der Ⓣ Pfeil-Taste, wenn jetzt gebucht wird, erfolgt der Abdruck des Kompetenztextes auf dem Kundenbon.

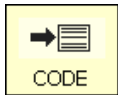

- Code-Taste

☞ Umschalten auf Karteireiter Daten 3.



Eingaben Karteireiter „Daten 3“:

Smiley: Information über den Verkaufswert des Artikels für das Unternehmen.

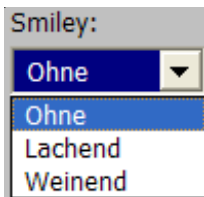

- ohne:** Die Smily-Funktion ist für diesen Artikel ausgeschaltet.
- lachend:** „Guter Artikel“ für das Unternehmen.
- weinend:** „Schlechter Artikel“ für das Unternehmen.

Preisüberschreibung erlaubt: Der Preis des an der Waage/Kasse aufgerufenen Artikels kann durch einen anderen Preis überschrieben werden (Artikel aufrufen, (#)-Taste und dann den neuen Preis eingeben).

Artikel gesperrt: kein Verkauf dieses Artikels, bis zur Freigabe.

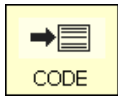

- Code-Taste

☞ Umschalten auf Karteireiter Etikett 1.

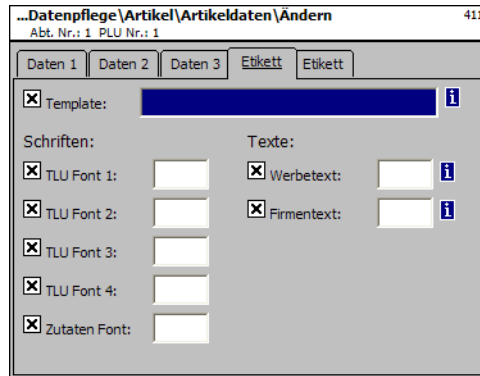

Eingaben Karteireiter „Etikett 1“:

Template: Angelegte Etikettenlayouts.

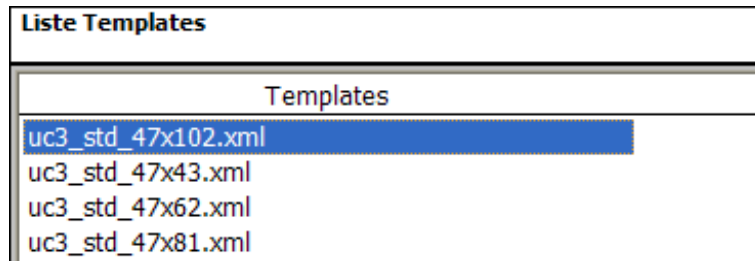

Schriften: **TLU Font 1 .. 4:** Schriftart (01 .. 101) für die TLU-Zeilen 1 .. 4.
Zutaten Font: Schriftart (01 .. 101) für die abgedruckten Zutaten.

Texte: **Werbetext:** Werbetext der auf jedem Etikett abgedruckt wird.

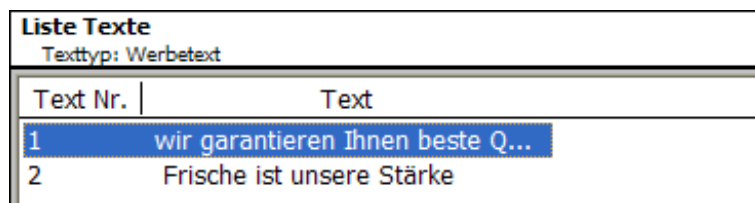

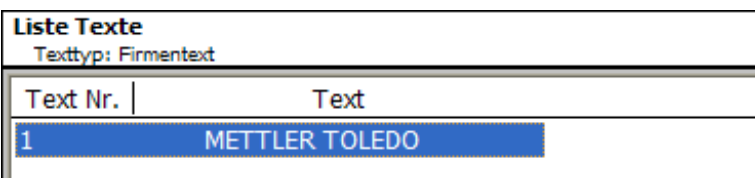
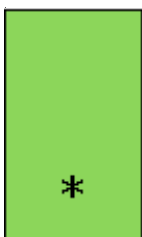

Firmenertext: Firmenertext der auf jedem Etikett abgedruckt wird.



- Stern-Taste

☞ Auswählen bestätigen.

☞  Wenn dieses Feld angezeigt wird, können Sie mit der  - Taste die vorhandenen Informationen in Listenform anzeigen lassen und Ihre Auswahl treffen.

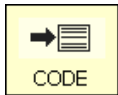

- Code-Taste

☞ Umschalten auf Karteireiter Etikett 2.

Datumstexte: **Abpackdatum:** Text auswählen.
Verkaufen bis: Text auswählen.
Haltbar bis: Text auswählen.

Liste Texte	
Texttyp: Datumstexte	
Text Nr.	Text
1	verbrauchen bis:
2	bei +7°C gekühlt
3	zu verbrauchen bis:

Datumsformat: **Abpackdatum:** siehe "Legende Datumsformat"
Verkaufen bis: siehe "Legende Datumsformat"
Haltbar bis: siehe "Legende Datumsformat"

Datumsoffset: **Verkaufen bis:** Abpackdatum + Anzahl Tage.
Haltbar bis: Abpackdatum + Anzahl Tage.

Barcode: Auswahl des Barcodes für den PLU.

Liste Barcodes		
Barcode...	Barcodetyp	Definition
1	EAN13	WWWWWWCBBBB

Festgewicht: Eines Stückartikels.

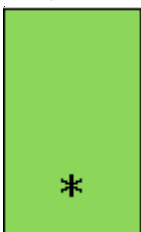

- Stern-Taste

☞ Auswahlen bestätigen.

Artikel listen - Schnelleinstieg mit 411;

In diesem Fenster können Sie die Artikelliste einer ausgewählten Abteilung anschauen.

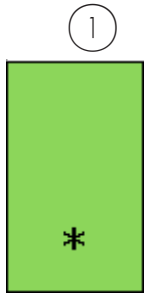
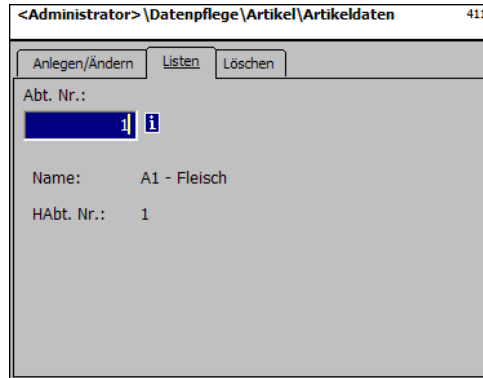

- Abteilungsnummer eingeben
- Stern-Taste

 bestätigen

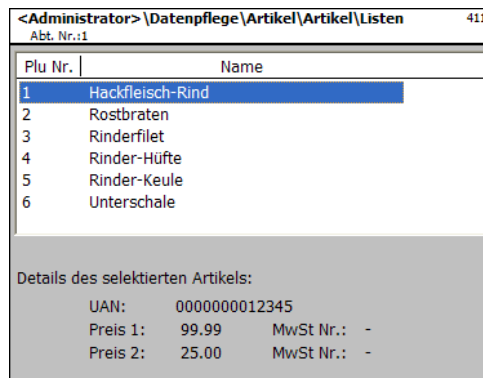

 oder  Taste

- Pfeil nach oben/unten

 In der Liste blättern.

Artikel löschen- Schnelleinstieg mit 411;

In diesem Fenster können Sie einen Artikel löschen.

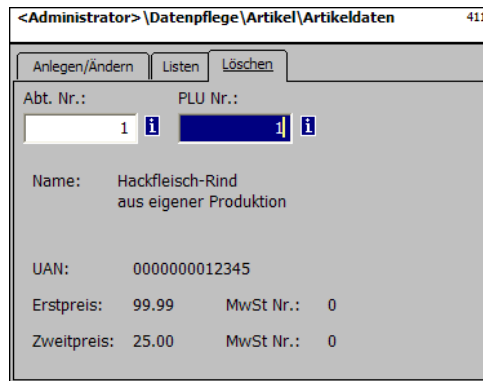

①

- PLU-Nr. eingeben

☞ PLU-Nr. des Artikels eingeben, den Sie löschen wollen.

und/oder ←

- Taste-Pfeil nach links

☞ Abteilungsnummer eingeben, wenn der PLU in einer anderen Abteilung vorhanden ist.

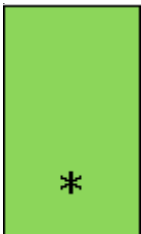

- Stern-Taste

☞ Eingaben bestätigen.

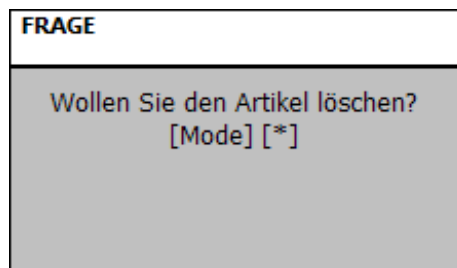

- Stern-Taste

☞ Löschen bestätigen; der Artikel wird gelöscht.

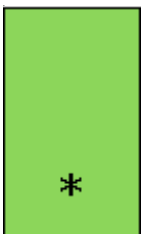

oder

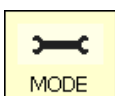

- Mode-Taste

☞ Abbrechen des Vorganges.

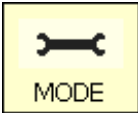

Datenpflege/
Konfiguration



Sonderangebote (412)

anlegen/ändern, Artikel per Sonderangebot, löschen

Schnelleinstieg mit 412:

Hier können Artikelpreisänderungen in Sonderangebotsterminlisten zusammengefasst werden, diese Sonderangebote werden zu einem bestimmten Starttermin aktiv und an einem definierten Endtermin werden die Artikelpreise automatisch wieder auf den normalen Verkaufspreis zurückgesetzt.

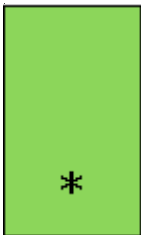

- Stern-Taste

bestätigen

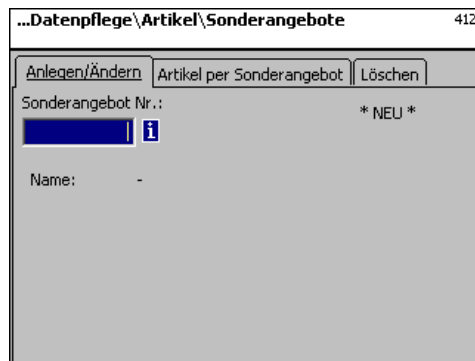

①

- Sonderangebots-Nr. eingeben

Nr. des neuen Sonderangebot-tes.

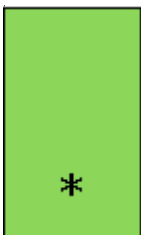

- Stern-Taste

bestätigen

- Name:** Bezeichnung des Sonderangebotes eingeben.
- Startdatum:** Datum, ab wann das Sonderangebot aktiv wird.
- Enddatum:** Datum, wann das Sonderangebot geschlossen wird.
- Bontext:** Text der auf dem Kundenbon abgedruckt wird (max. 20 Zeichen).

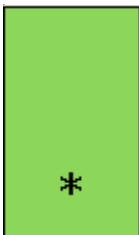

- Stern-Taste bestätigen

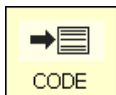

- Code-Taste Umschalten auf Karteireiter Tab 2.

①

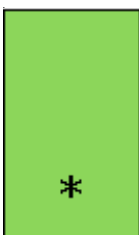

- Sonderangebots-Nr. eingeben Nr. des neuen Sonderangebotes.
- Stern-Taste bestätigen

...Datenpflege\Artikel\Sonderangebote 412
Sonderangebots Nr.:1

Anlegen/Ändern Löschen

Abt. Nr.: 1 Plu Nr.:

Name: -

UAN: -

Eingaben Karteireiter „Anlegen/Ändern“:

Abt. Nr.: Abteilungsnummer des Plu's eingeben.

Plu Nr.: Plu Nr. eingeben.

Name: Artikelbenennung.

UAN: EAN-Code

Anzeige ob der ausgewählte PLU im Sonderangebot vorhanden ist:

...Datenpflege\Artikel\Sonderangebote 412
Sonderangebots Nr.:1

Anlegen/Ändern Löschen

Abt. Nr.: 1 Plu Nr.: 1 Artikel in Sonderangebot vorhanden

Name: Hackfleisch-Rind
aus eigener Produktion

UAN: 000000012345

Anzeige ob der ausgewählte PLU nicht im Sonderangebot vorhanden ist:

...Datenpflege\Artikel\Sonderangebote 412
Sonderangebots Nr.:1

Anlegen/Ändern Löschen

Abt. Nr.: 1 Plu Nr.: 2 Artikel nicht in Sonderangebot vorhanden

Name: Rostbraten

UAN: 0000001000002

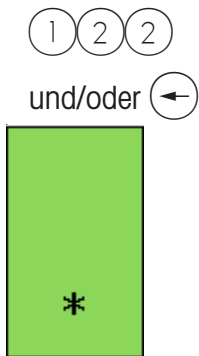

- PLU-Nr. eingeben ☞ PLU-Nr. des neuen Artikels.
- Taste-Pfeil nach links ☞ Abteilungs-Nr. des neuen Artikels.
- Stern-Taste ☞ bestätigen

...Datenpflege\Artikel\Sonderangebote\Ändern		412
Sonderangebot Nr.: 1 Abt. Nr.: 1 PLU Nr.: 1		
Erstpreis:	<input type="text" value="5.99"/>	Erstpreis: 6.99
Zweitpreis:	<input type="text" value="4.95"/>	Zweitpreis: 5.99
Einkaufspreis:	<input type="text" value="0.00"/>	Einkaufspreis: 2.49

- Preis 1:** Sonderangebotspreis vom Verkaufspreis 1
- Preis 2:** Sonderangebotspreis vom Verkaufspreis 2.
- Einkaufspreis:** Geänderter Einkaufspreis des Sonderangebotsartikels.

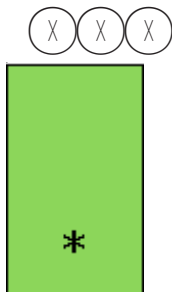

- Preise ☞ Preise eingeben
- Stern-Taste ☞ Eingaben werden gespeichert.
- ☞ PLU-Nr. des nächsten Artikels eingeben.

Sonderangebot löschen- Schnelleinstieg mit 412;

In diesem Fenster können Sie ein Sonderangebot löschen.



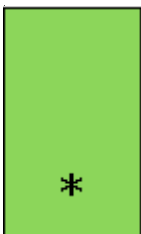

Eingaben Karteireiter „Löschen“:

Sonderangebots- Nr.: Nummer des Sonderangebotes eingeben

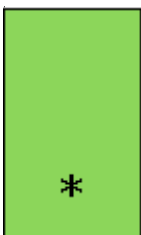
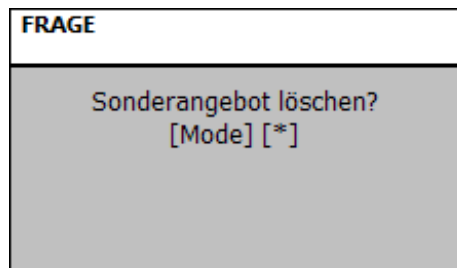

- Stern-Taste  bestätigen



- Stern-Taste  Löschen bestätigen; das komplette Sonderangebot wird gelöscht.

oder

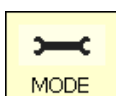

- Mode-Taste  Abbrechen des Vorganges.

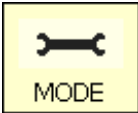

Datenpflege/
Konfiguration



Zutaten (414)

anlegen/ändern, löschen

Schnelleinstieg mit 414;

Hier können Sie Zutaten den Artikeln hinzufügen und Zutaten anlegen.

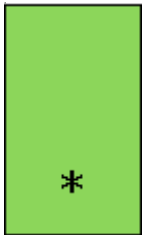

- Stern-Taste bestätigen

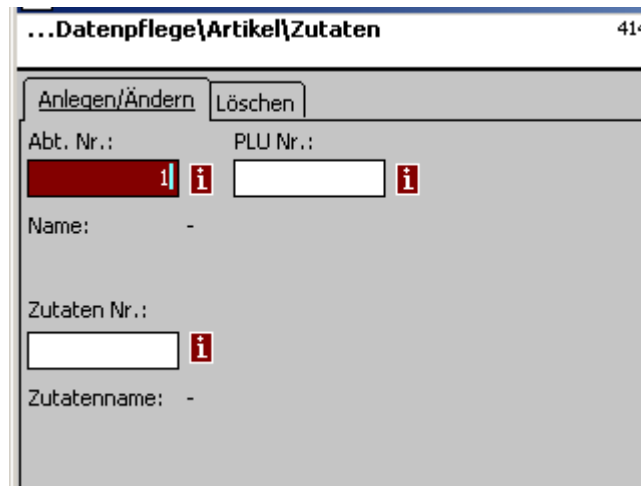

Eingaben Karteireiter „Anlegen/Ändern“:

Abt. Nr.: Abteilungsnummer des Plu's eingeben.

Plu Nr.: Plu Nr. eingeben.

Zutaten Nr.: Nummer der Zutaten eingeben.

Zutatename: Benennung der Zutaten



- Stern-Taste bestätigen

Eingaben Karteireiter „Anlegen/Ändern“:

Abt. Nr.: Abteilungsnummer des Plu’s eingeben.

Plu Nr.: Plu Nr. eingeben.

Zutaten Nr.: Nummer der Zutaten eingeben. *NEU* bei unbekanntnen Zutaten.

Zutatenname: Benennung der Zutaten



• Stern-Taste



bestätigen

Eingaben Karteireiter „Text“:

Name: Benennung dieser Zutaten.

Zutaten: Zutaten eingeben.

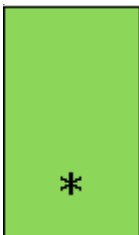

• Stern-Taste



bestätigen





Eingaben werden gespeichert.



Nächste Zutaten zuweisen oder anlegen.

...Datenpflege\Artikel\Zutaten 414

Anlegen/Ändern **Löschen**

Abt. Nr.:  PLU Nr.: 

Name: Hackfleisch-Rind aus eigener Produktion

Zutaten Nr.: 

Name: Gewürzmischung

Eingaben Karteireiter „Löschen“:

Abt. Nr.: Abteilungsnummer des Plu's eingeben.

Plu Nr.: Plu Nr. eingeben.

Zutaten Nr.: Nummer der Zutaten eingeben.

Zutatenname: Benennung der Zutaten

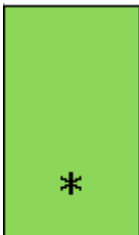

- Stern-Taste

 bestätigen

FRAGE

Zutaten löschen?
[Mode] [*]

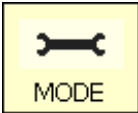

Datenpflege/
Konfiguration



Preisänderung (42)

Ändern

Schnelleinstieg mit 42;

Hier können Sie Artikelpreisänderungen durchführen.

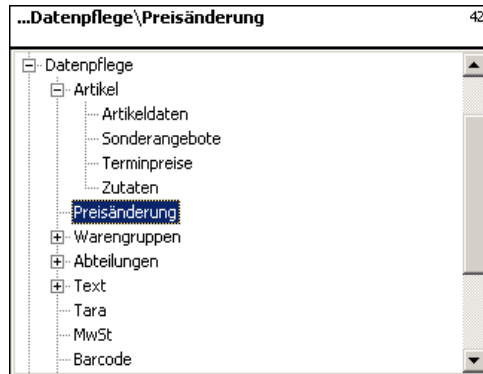
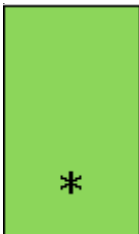

• Stern-Taste

☞ bestätigen

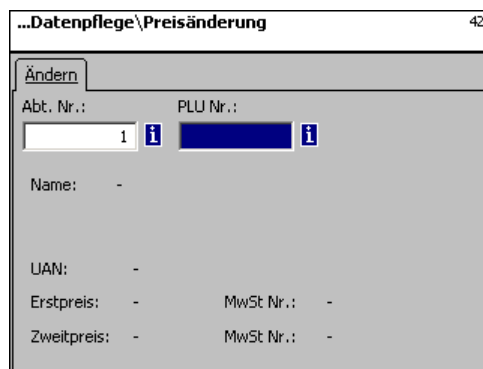

• PLU-Nr. eingeben

☞ PLU-Nr. des Artikels eingeben, dessen Preis Sie ändern wollen.

und/oder ☜

• Taste-Pfeil nach links

☞ Abteilungsnummer eingeben, wenn der PLU in einer anderen Abteilung vorhanden ist.

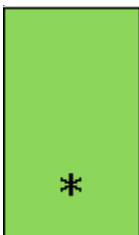

• Stern-Taste

☞ Eingaben bestätigen.

...Datenpflege\Preisänderung\Ändern 42
Abt. Nr.: 1 PLU Nr.: 1

Daten 1

Erstpreis:	MwSt Nr.:	UAN:	
6.99	0	0000000012345	
Zweitpreis:	MwSt Nr.:	Wgrp Nr.:	Tara Nr.:
4.99	0	1	

Name:
Hackfleisch-Rind aus eigener Produktion

Eingaben Karteireiter „Daten 1“:

Preis 1: Verkaufspreis 1.

☞ Neuen Verkaufspreis 1 oder 2 eingeben.

Preis 2: Verkaufspreis 2.



- Stern-Taste

☞ bestätigen, Nummer des nächsten PLU's eingeben, dessen Preis Sie ändern möchten.

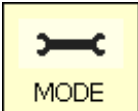

Datenpflege/
Konfiguration



Hauptwarengruppen (43)

anlegen/ändern, löschen

Schnelleinstieg mit 43;

In den Abteilungen können die Warengruppen in Hauptwarengruppen zusammengefasst werden, dies ermöglicht eine umsatzbezogene Auswertung mehrerer Warengruppen. Hier können Sie Hauptwarengruppen anlegen, ändern oder löschen.

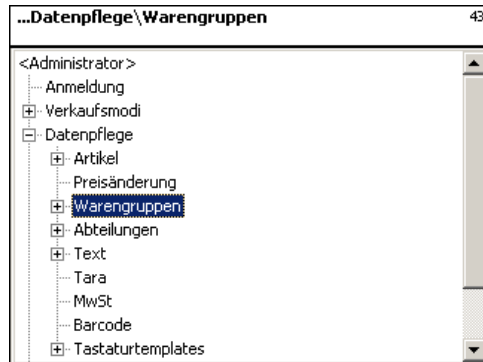
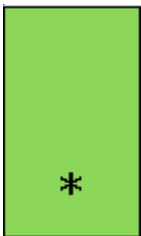

- Stern-Taste bestätigen

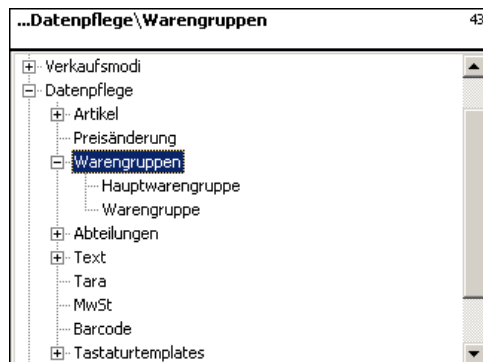

- Pfeil nach unten Hauptwarengruppen auswählen.

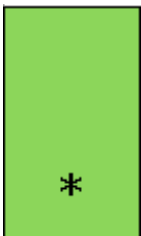

- Stern-Taste Bestätigen

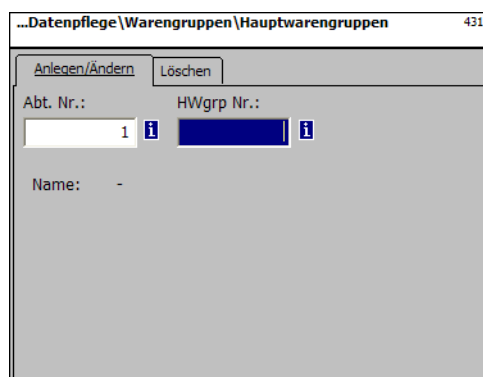

- Nummer der neuen Hauptwarengruppe eingeben.

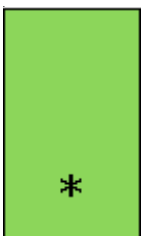

- Stern-Taste Bestätigen



Name: Bezeichnung der Hauptwarengruppe eingeben

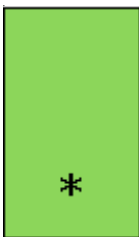

- Stern-Taste

☞ bestätigen, Nummer der nächsten Hauptwarengruppe eingeben.

Hauptwarengruppe löschen - Schnelleinstieg mit 431;

In diesem Fenster können Sie die Hauptwarengruppe löschen.

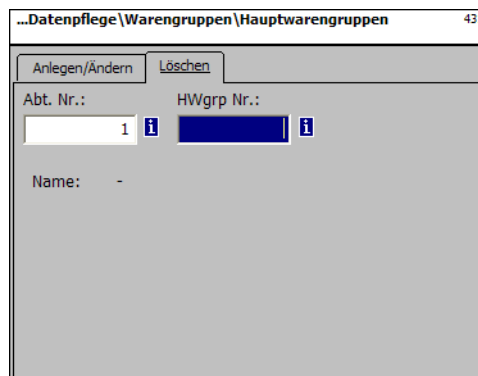

Eingaben Karteireiter „L\u00f6schen“:

Abt. Nr.: Abteilungsnummer des Hauptwarengruppe eingeben.

HWard Nr.: Hauptwarengruppe Nr. eingeben.

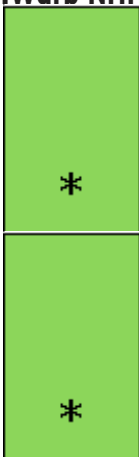

- Stern-Taste

☞ bestätigen

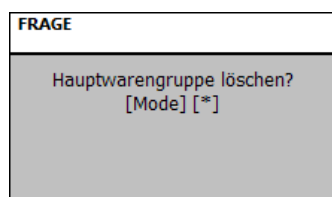

- Stern-Taste

☞ L\u00f6schen best\u00e4tigen.

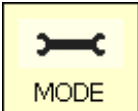

Datenpflege/
Konfiguration



Warengruppen (43)

anlegen/ändern, löschen

Schnelleinstieg mit 43;

Alle Artikel müssen Warengruppen zugeordnet werden. Diese Warengruppen können dann wieder in Hauptwarengruppen zusammengefasst werden. Dies ermöglicht eine umsatzbezogene Auswertung der Artikel die der selben Warengruppe zugeordnet sind.

Hier können Sie Warengruppen anlegen, ändern oder löschen.

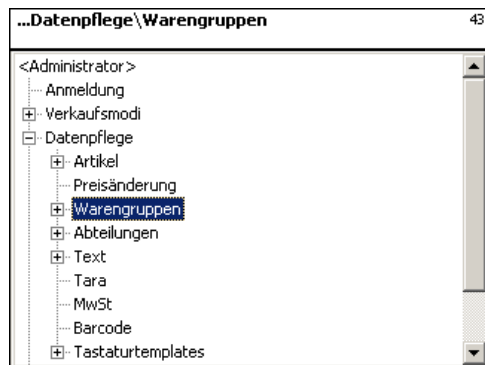
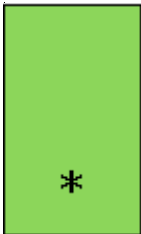

- Stern-Taste bestätigen

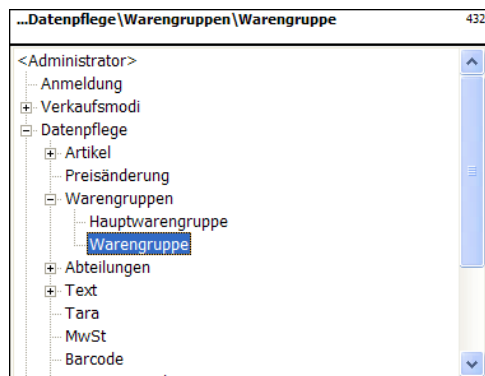

- 2 x Pfeil nach unten Warengruppe auswählen.
- Stern-Taste Bestätigen

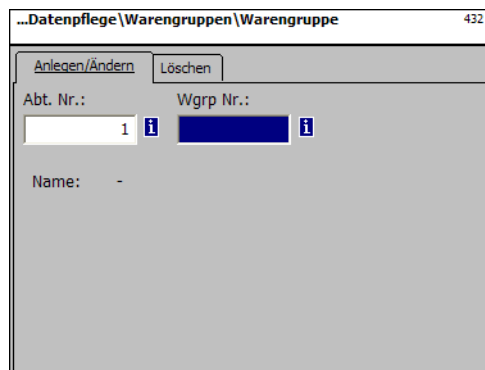
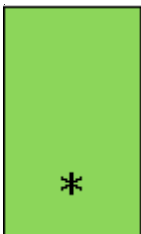
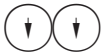

- Nummer der neuen Warengruppe eingeben.

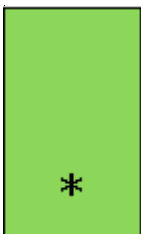

- Stern-Taste Bestätigen

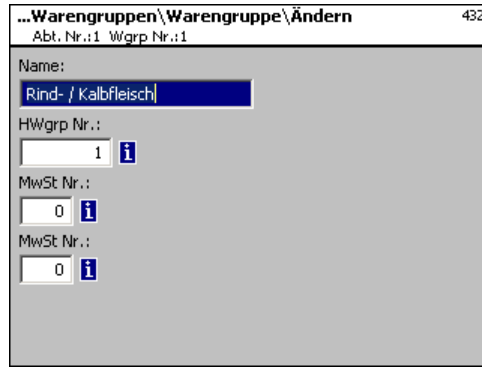

Name: Bezeichnung der Warengruppe eingeben

HWgrp Nr.: Nummer der Hauptwarengruppe

MwSt Nr.: Mehrwertsteuernummer

MwSt Nr.: Mehrwertsteuernummer

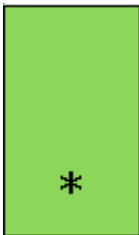

- Stern-Taste

☞ Eingaben bestätigen, Nummer der nächsten Warengruppe eingeben, die Sie anlegen möchten.

Warengruppe löschen - Schnelleinstieg mit 432:

In diesem Fenster können Sie die Warengruppe löschen.

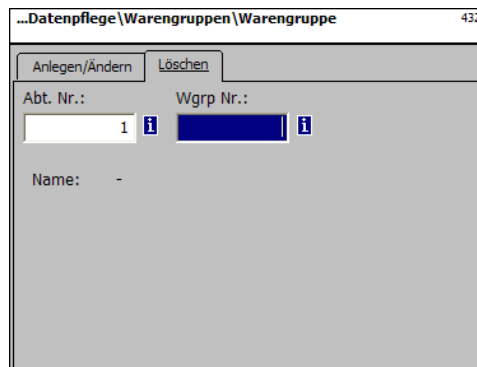

Eingaben Karteireiter „Löschen“:

Abt. Nr.: Abteilungsnummer des Warengruppe eingeben.

Ward Nr.: Warengruppe Nr. eingeben.

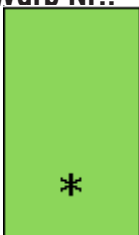

- Stern-Taste

☞ bestätigen

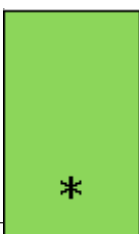
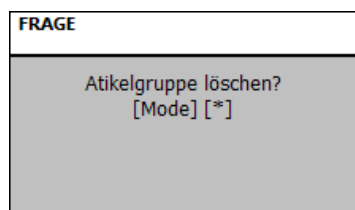

- Stern-Taste

☞ Löschen bestätigen.

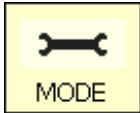

Datenpflege/
Konfiguration



Hauptabteilungen (441)

anlegen/ändern, löschen

Schnelleinstieg mit 441;

Hier können Hauptabteilungen angelegt werden, denen Geräteabteilungen zugeordnet werden können. Dies ermöglicht die umsatzbezogene Zusammenfassung verschiedener Abteilungen zu Auswertungszwecken.

Hier können Sie Hauptwarengruppen anlegen, ändern oder löschen.

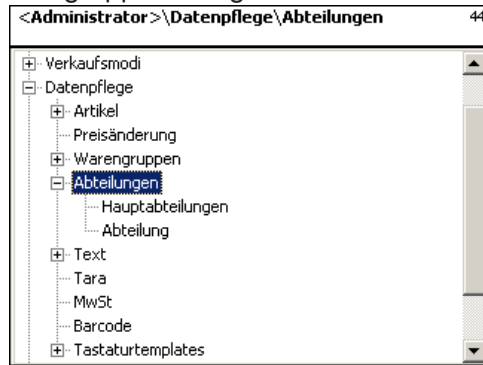
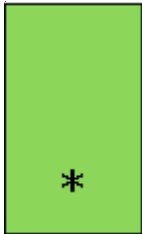

- Stern-Taste bestätigen

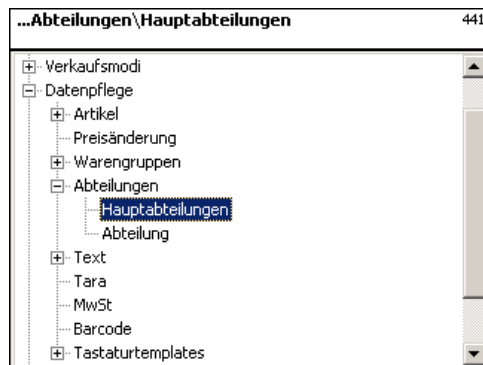

- Pfeil nach unten Hauptabteilungen auswählen.
- Stern-Taste Bestätigen

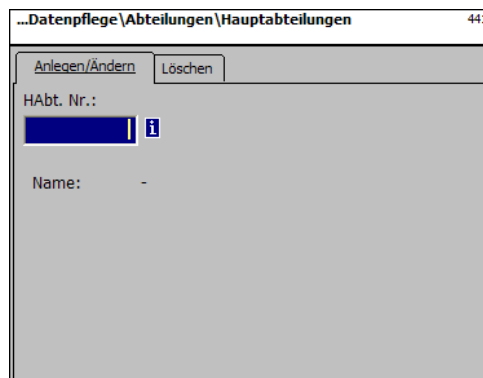
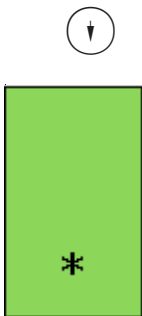

- Nummer der neuen Hauptabteilung eingeben.

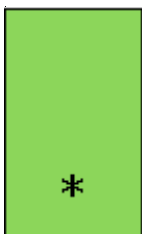

- Stern-Taste Bestätigen

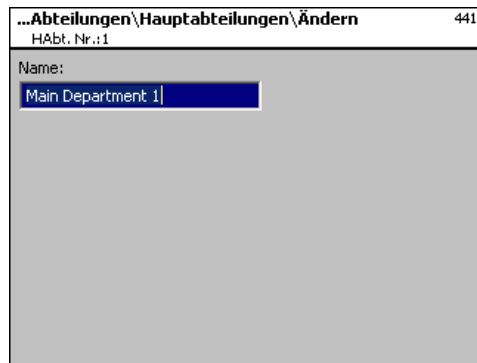

Name: Bezeichnung der Hauptabteilung eingeben

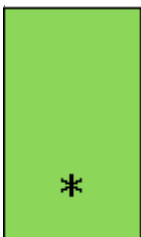

- Stern-Taste

☞ bestätigen, Nummer der nächsten Hauptabteilung eingeben.

Hauptabteilung löschen - Schnelleinstieg mit 441;

In diesem Fenster können Sie die Hauptabteilung löschen.

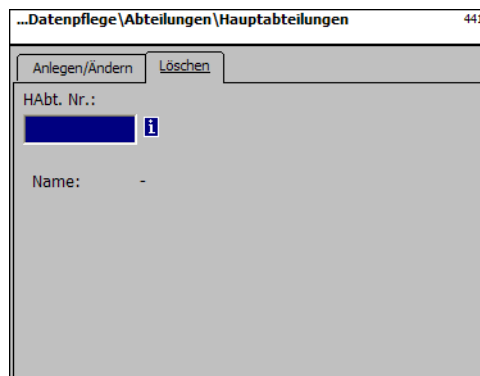

Eingaben Karteireiter „Löschen“:

Abt. Nr.: Nummer der Hauptabteilung eingeben.

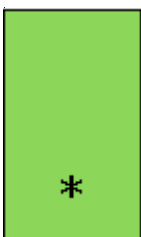

- Stern-Taste

☞ bestätigen

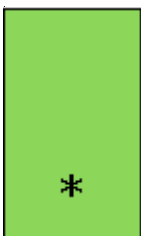
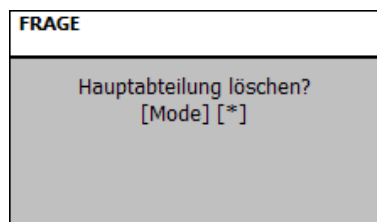

- Stern-Taste

☞ Löschen bestätigen.

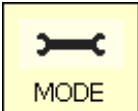

Datenpflege/
Konfiguration



Abteilung (442)

anlegen/ändern, löschen

Schnelleinstieg mit 442:

Allen Artikel müssen Abteilungen zugewiesen werden damit sie an die entsprechenden Verbundwaagen/-kassen mit den gleichen Abteilungsnummern geschickt werden können. Zusätzlich ist die Abteilung dafür zuständig, welcher EAN auf dem Summenbon gedruckt werden soll.

Hier können Sie Abteilungen anlegen, ändern oder löschen.

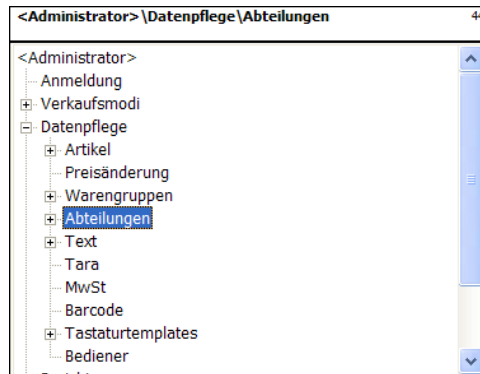
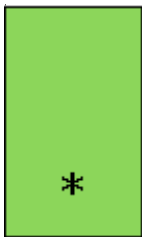

- Stern-Taste



bestätigen

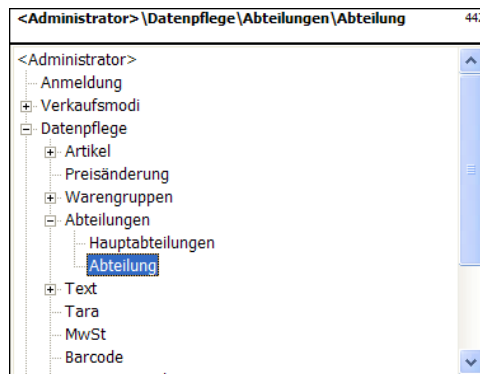

- 2 x Pfeil nach unten



Abteilungen auswählen.

- Stern-Taste



Bestätigen

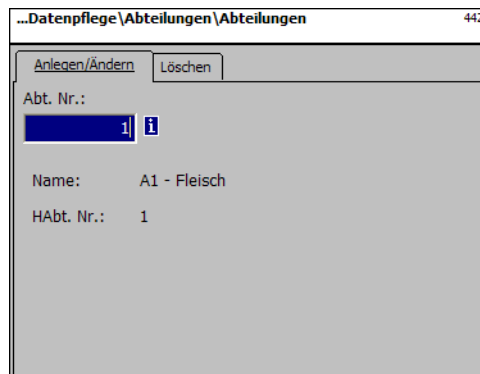
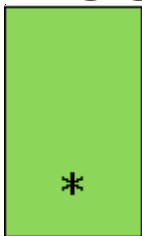
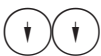

Nummer der neuen
Abteilung eingeben.

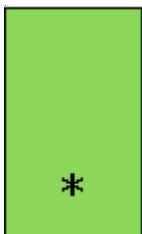

- Stern-Taste



Bestätigen

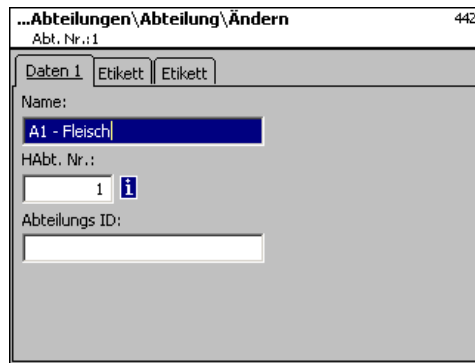

Name: Bezeichnung der Abteilung eingeben
HAbt. Nr.: Nummer der Hauptabteilung
Abteilungs ID: Abteilungskennung für die Verschlüsselung im Barcode.

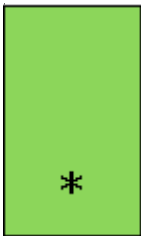

- Stern-Taste

☞ Eingaben bestätigen, Nummer der nächsten Abteilung eingeben, die Sie anlegen möchten.

Eingaben Karteireiter „Etikett1 und Etikett2“:

Angaben für das abteilungsbezogene Etikett.

Information zu den einzelnen Punkten siehe **Artikel anlegen, Menüpunkt 411**.

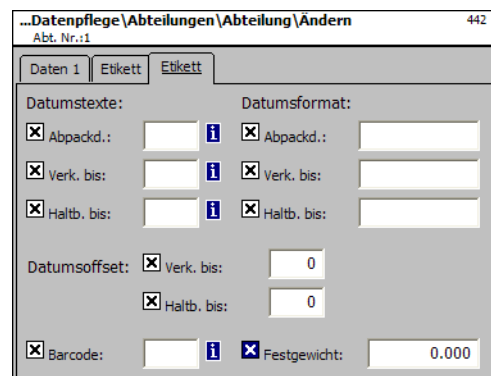
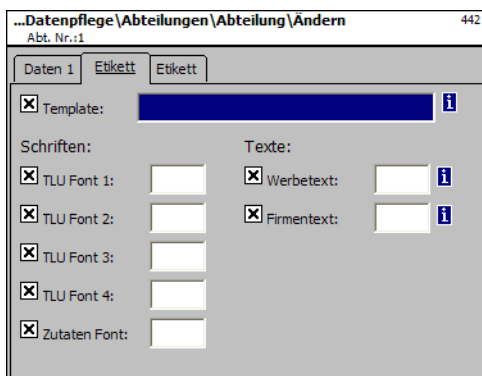

Abteilung löschen - Schnelleinstieg mit 442;

In diesem Fenster können Sie eine Abteilung löschen.

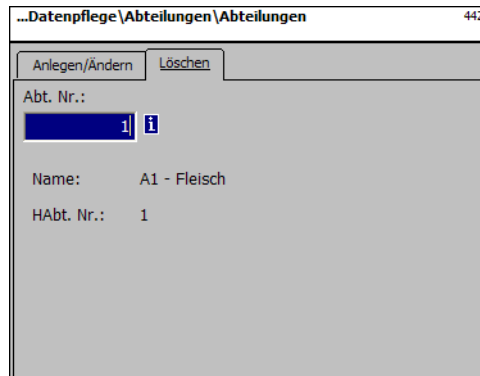

Eingaben Karteireiter „Löschen“:

Abt. Nr.: Abteilungsnummer eingeben.

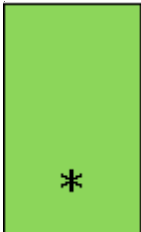

- Stern-Taste

 bestätigen

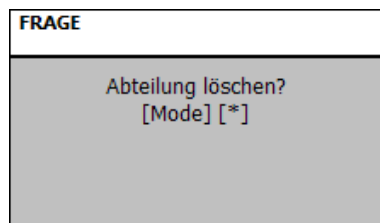

- Stern-Taste

 Löschen bestätigen.

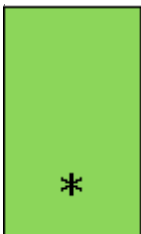

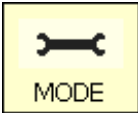

Datenpflege/
Konfiguration



Text - Werbetext (452)
anlegen/ändern, löschen

Schnelleinstieg mit 452;

Hier werden Werbetexte angelegt, die auf dem Etikett abgedruckt werden.

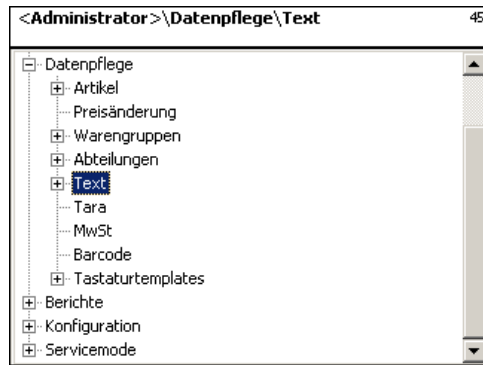
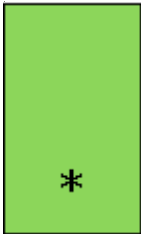

- Stern-Taste bestätigen

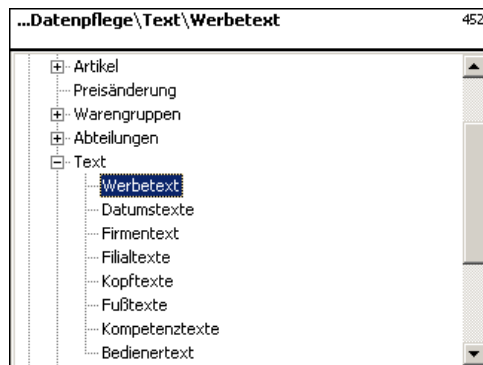

- Pfeil nach unten Werbetext auswählen.

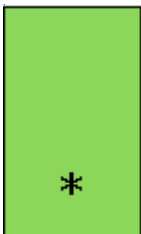

- Stern-Taste Bestätigen



- Nummer des neuen Werbetextes eingeben.

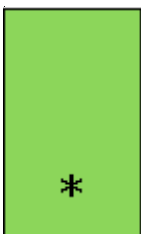

- Stern-Taste Bestätigen

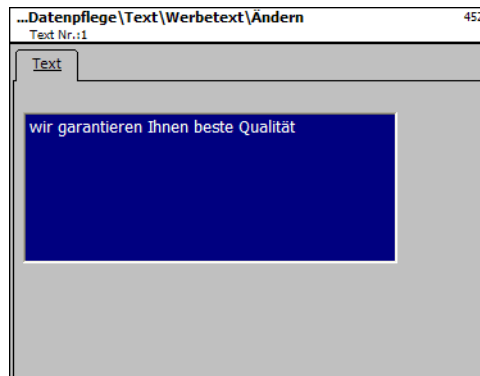

Text: Werbetext, der abgedruckt wird.

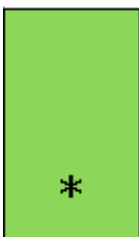

- Stern-Taste

☞ bestätigen, Nummer des nächsten Werbetextes eingeben.

Werbetext löschen - Schnelleinstieg mit 452:

In diesem Fenster können Sie den Werbetext löschen.

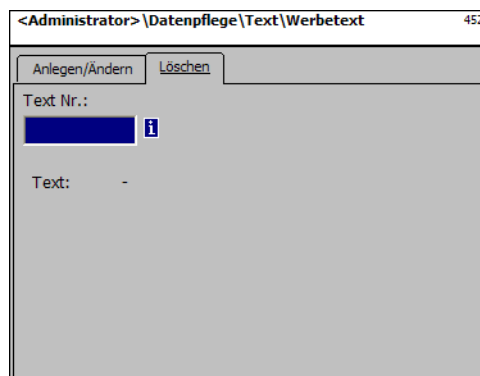

Eingaben Karteireiter „Löschen“:

Text Nr.: Nummer des Werbetextes eingeben.

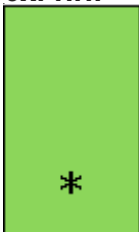

- Stern-Taste

☞ bestätigen

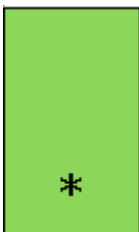
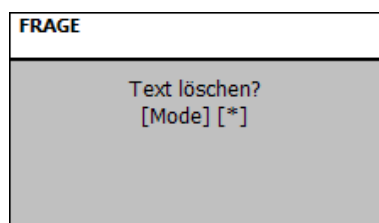

- Stern-Taste

☞ Löschen bestätigen.

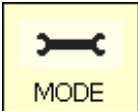

Datenpflege/
Konfiguration



Text - Datumstexte (453)

anlegen/ändern, löschen

Schnelleinstieg mit 453;

Verschiedene Datumstexte können auf einem Etikett gedruckt werden, um das Verkaufs- Ab pack- oder Haltbarkeitsdatum näher zu beschreiben.

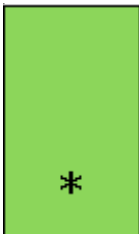
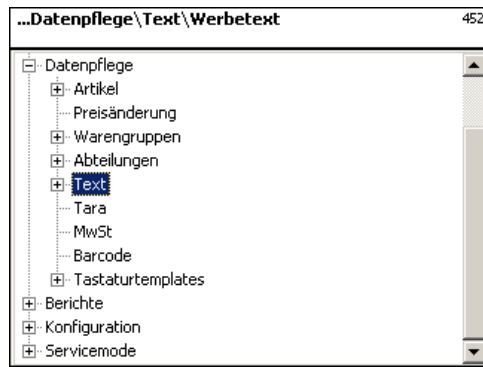

- Stern-Taste bestätigen

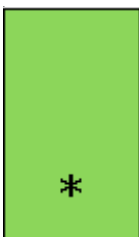
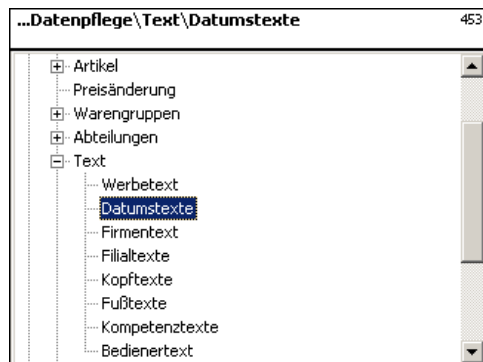

- Pfeil nach unten Datumstexte auswählen.

- Stern-Taste Bestätigen

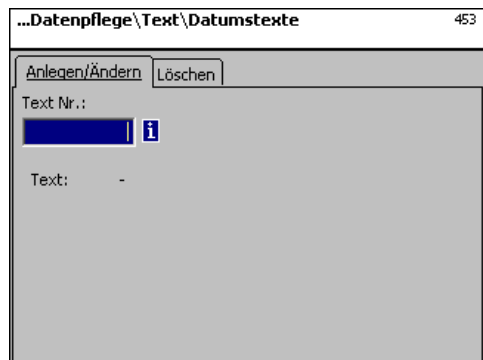

- Nummer des neuen Datumstextes eingeben.

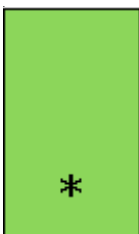

- Stern-Taste Bestätigen

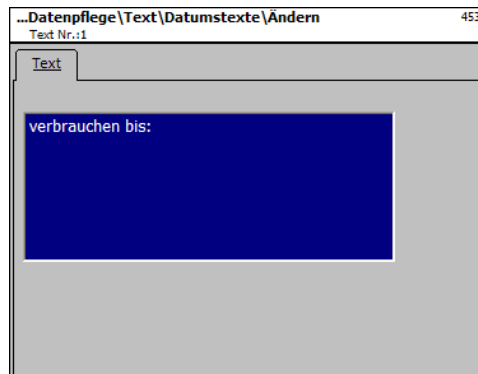

Text: Datumstext, der abgedruckt wird.

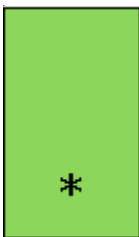

- Stern-Taste

 bestätigen, Nummer des nächsten Werbetextes eingeben.

Datumstext löschen - Schnelleinstieg mit 453:

In diesem Fenster können Sie den Datumstext löschen.



Eingaben Karteireiter „Löschen“:

Text Nr.: Nummer des Datumstextes eingeben.

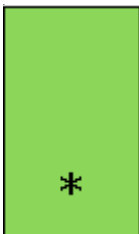

- Stern-Taste

 bestätigen

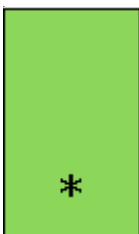
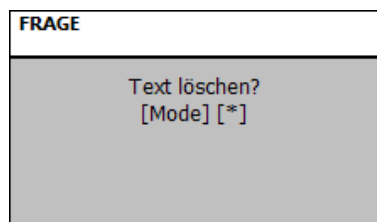

- Stern-Taste

 Löschen bestätigen.

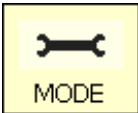

Datenpflege/
Konfiguration



Text - Firmentexte (454)

anlegen/ändern, löschen

Schnelleinstieg mit 454;

Verschiedene Datumstexte können auf einem Etikett gedruckt werden, um das Verkaufs- Ab pack- oder Haltbarkeitsdatum näher zu beschreiben.

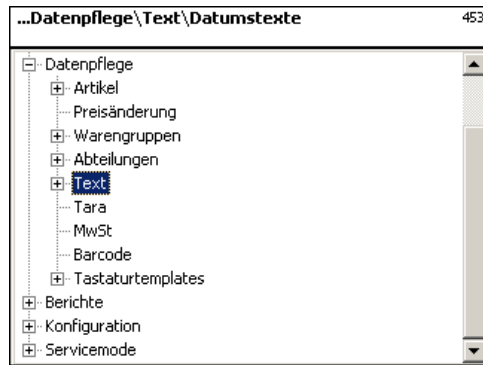
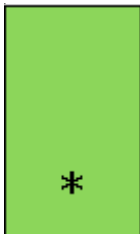

- Stern-Taste bestätigen

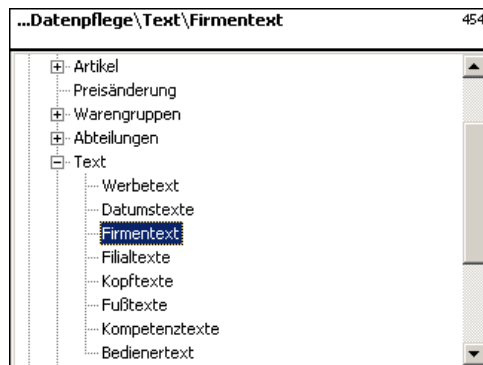

- Pfeil nach unten Firmentext auswählen.

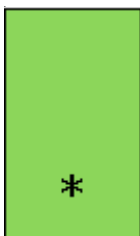

- Stern-Taste Bestätigen

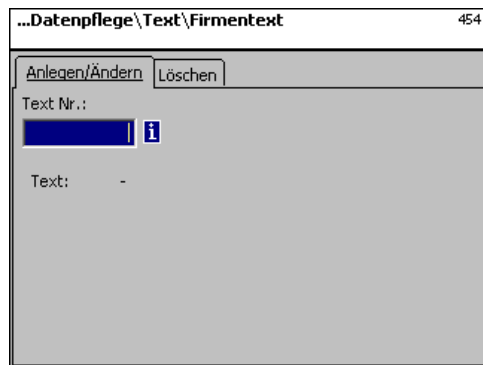

- Nummer des neuen Firmentextes eingeben.

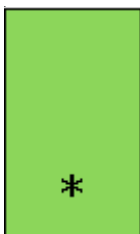

- Stern-Taste Bestätigen

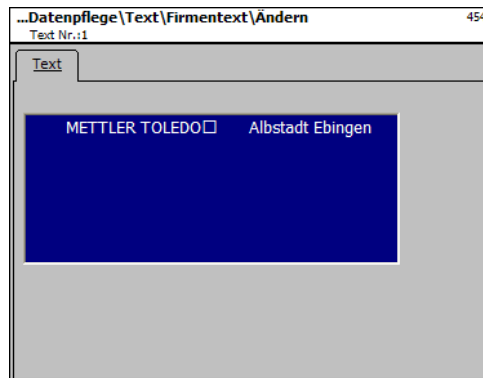

Text: Firmentext, der abgedruckt wird.

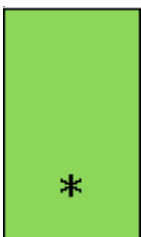

- Stern-Taste

☞ bestätigen, Nummer des nächsten Firmentextes eingeben.

Firmentext löschen - Schnelleinstieg mit 454;

In diesem Fenster können Sie den Firmentext löschen.

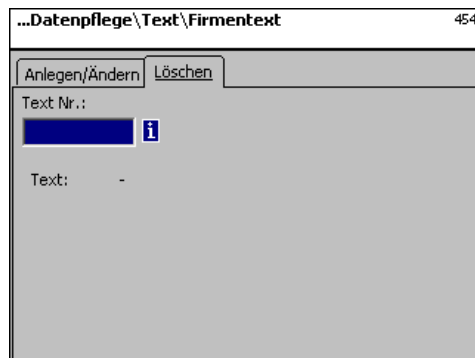

Eingaben Karteireiter „Löschen“:

Text Nr.: Nummer des Firmentextes eingeben.

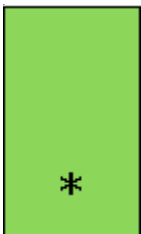

- Stern-Taste

☞ bestätigen

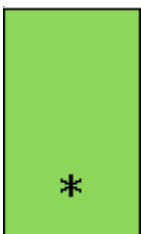
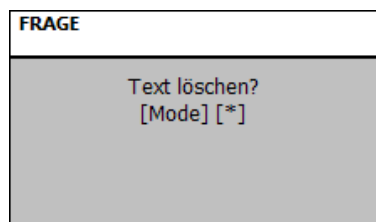

- Stern-Taste

☞ Löschen bestätigen.

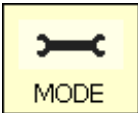

Datenpflege/
Konfiguration



Text - Filialtexte (457)
anlegen/ändern, löschen

Schnelleinstieg mit 457;

Es kann eine Filialbezeichnung angelegt werden, die dann zusätzlich zu dem Bon-Kopftext auf jedem Bon der Geräte erscheinen kann. Außerdem wird der Filialtext auf jedem Umsatzbon gedruckt. Voraussetzung: In der Abdruckkonfiguration 852 ist der Filialtext angewählt

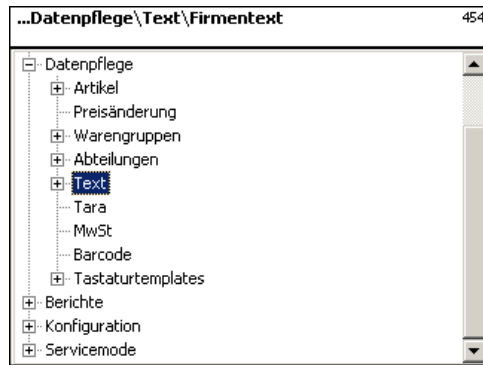
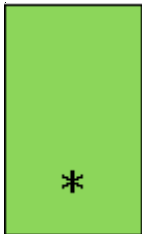

- Stern-Taste bestätigen



- Pfeil nach unten Filialtext auswählen.

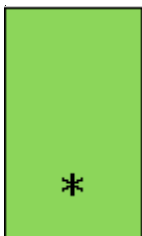

- Stern-Taste Bestätigen



- Nummer des neuen Filialtextes eingeben.

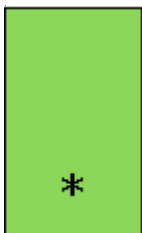

- Stern-Taste Bestätigen

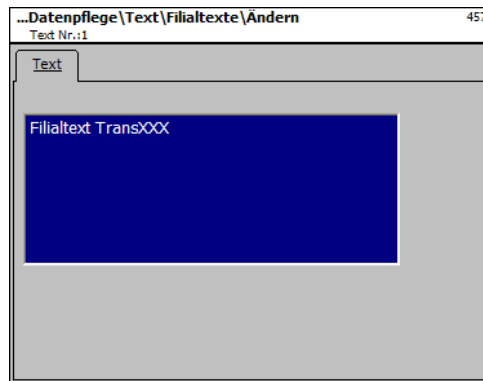

Text: Filialtext, der abgedruckt wird.

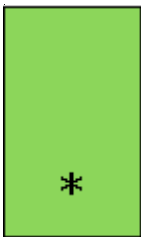

- Stern-Taste

☞ bestätigen, Nummer des nächsten Filialtextes eingeben.

Firmentext löschen - Schnelleinstieg mit 457;

In diesem Fenster können Sie den Filialtexte löschen.

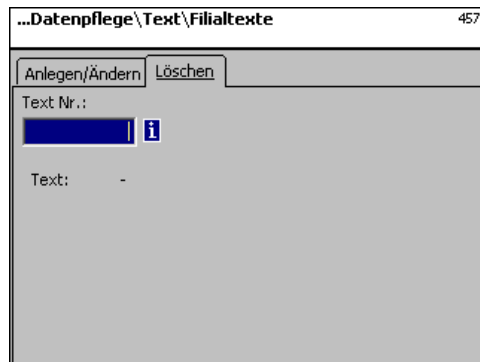

Eingaben Karteireiter „Löschen“:

Text Nr.: Nummer des Filialtextes eingeben.

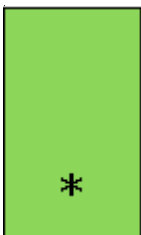

- Stern-Taste

☞ bestätigen

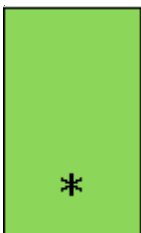
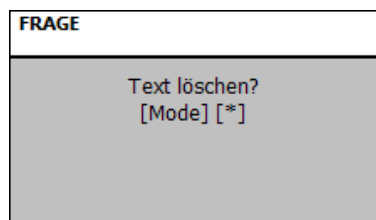

- Stern-Taste

☞ Löschen bestätigen.

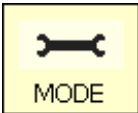

Datenpflege/
Konfiguration



Text - Kopftexte (458)
anlegen/ändern, löschen

Schnelleinstieg mit 458;

Der Bon-Kopftext erscheint oben als Erstes auf dem Summenbon. Für SB-Waagen (UC3-GT) ist dieser Text ohne Bedeutung.

Hier können Sie Bon-Kopftexte anlegen, ändern oder löschen.

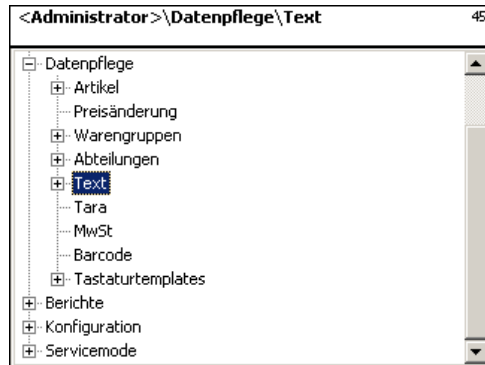
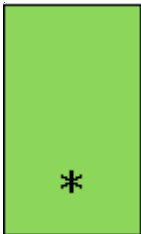

- Stern-Taste bestätigen

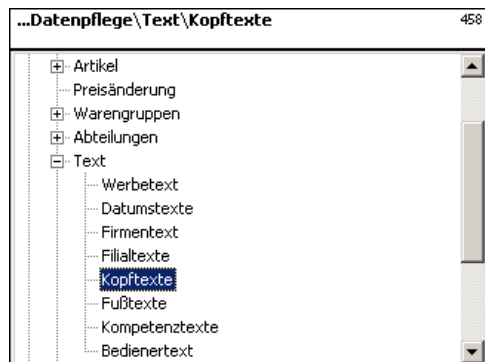

- Pfeil nach unten Kopftexte auswählen.

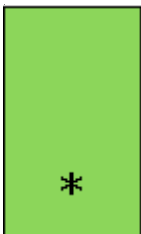

- Stern-Taste Bestätigen



- Nummer des neuen Kopftextes eingeben.

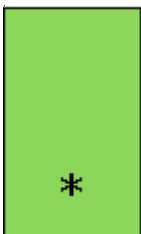

- Stern-Taste Bestätigen

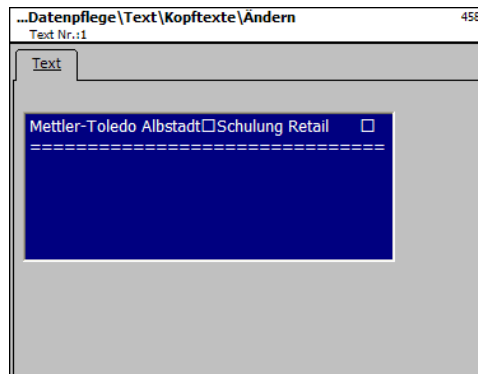

Text: Kopftext, der auf dem Bon gedruckt, wird eingeben.

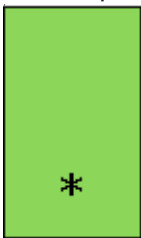

- Stern-Taste

☞ bestätigen, Nummer des nächsten Kopftextes eingeben.

Kopftext löschen - Schnelleinstieg mit 458;

In diesem Fenster können Sie den Kopftext löschen.

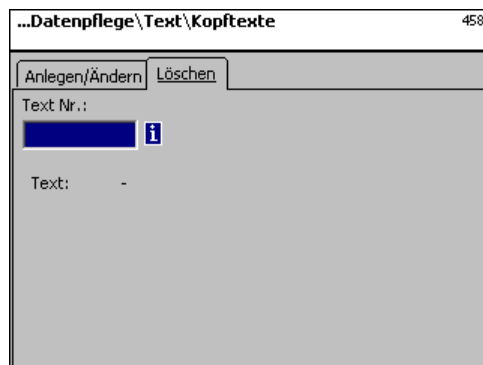

Eingaben Karteireiter „Löschen“:

Text Nr.: Nummer des Kopftextes eingeben.

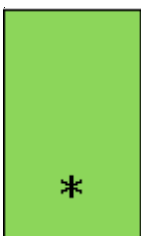

- Stern-Taste

☞ bestätigen

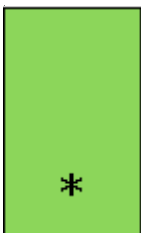
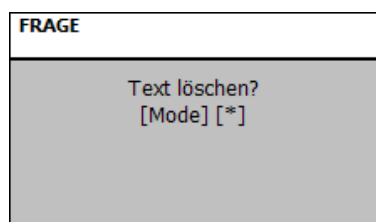

- Stern-Taste

☞ Löschen bestätigen.

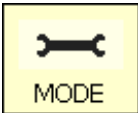

Datenpflege/
Konfiguration



Text - Fusstext (459)
anlegen/ändern, löschen

Schnelleinstieg mit 459;

Der Bon-Fusstext erscheint unten als Letztes auf dem Summenbon. Für SB-Waagen (UC3-GT) ist dieser Text ohne Bedeutung.

Hier können Sie Bon-Fusstexte anlegen, ändern oder löschen.

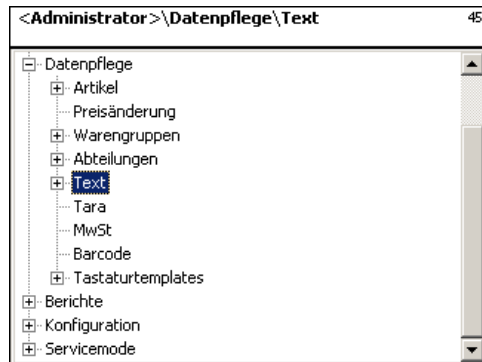
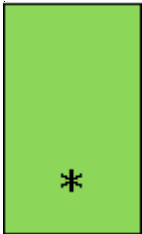

- Stern-Taste bestätigen

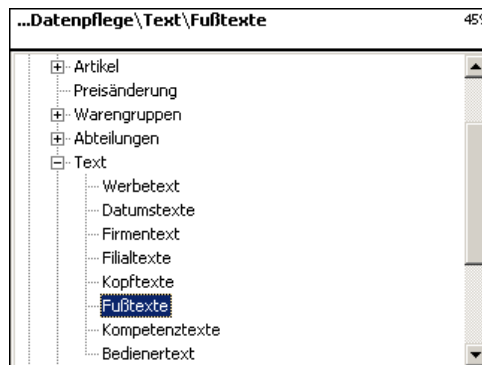

- Pfeil nach unten Fusstexte auswählen.

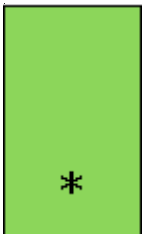

- Stern-Taste Bestätigen



- Nummer des neuen Fusstextes eingeben.

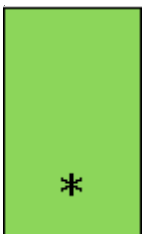

- Stern-Taste Bestätigen

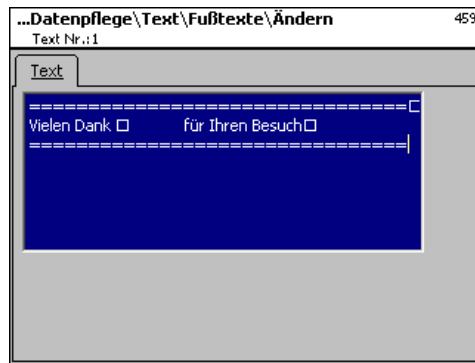

Text: Fusstext, der auf dem Bon gedruckt wird, eingeben.

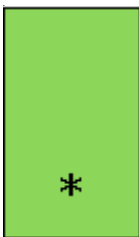

- Stern-Taste

 bestätigen, Nummer des nächsten Fusstextes eingeben.

Fusstext löschen - Schnelleinstieg mit 459;

In diesem Fenster können Sie den Fusstext löschen.



Eingaben Karteireiter „Löschen“:

Text Nr.: Nummer des Fusstextes eingeben.

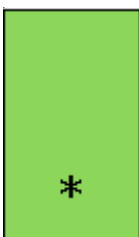

- Stern-Taste

 bestätigen

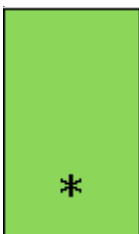
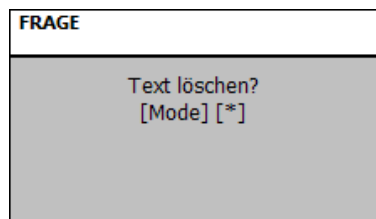

- Stern-Taste

 Löschen bestätigen.

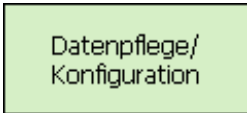
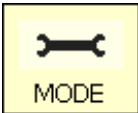

Text - Kompetenztext (45+1)
anlegen/ändern, löschen

Schnelleinstieg mit 45+1;

Kompetenztexte sind Informationen zu einzelnen oder Gruppen von Artikel, und dienen als Zusatzinformation für Verkäufer (Anzeige) und Kunde (Abdruck auf Bon). Die Zuweisung eines Kompetenztextes zu einem Artikel geschieht in der Artikelpflege (**511; Tab 2**). Hier können Sie Kompetenztexte anlegen, ändern oder löschen.

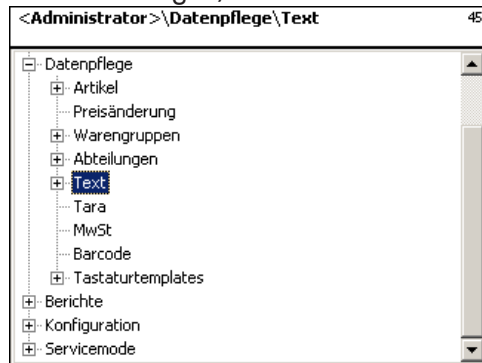
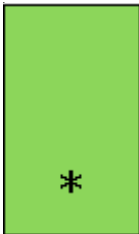

- Stern-Taste bestätigen



- Pfeil nach unten Kompetenztext auswählen.

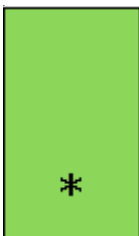

- Stern-Taste Bestätigen



- Nummer des neuen Kompetenztextes eingeben.

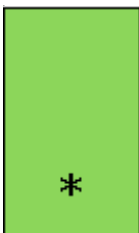

- Stern-Taste Bestätigen

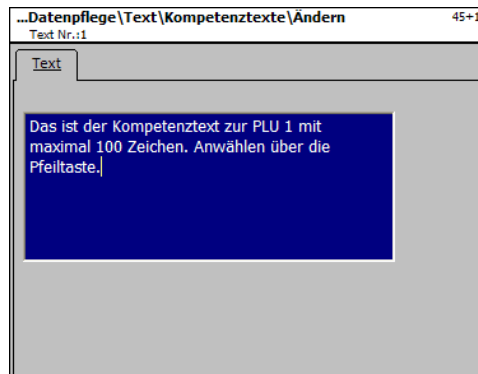

Text: Kompetenztext, der angezeigt oder auf dem Bon abgedruckt wird eingegeben.

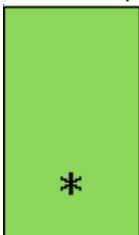

- Stern-Taste

☞ bestätigen, Nummer des nächsten Kompetenztextes eingeben.

Kompetenztext löschen - Schnelleinstieg mit 45+1;

In diesem Fenster können Sie den Kompetenztext löschen.

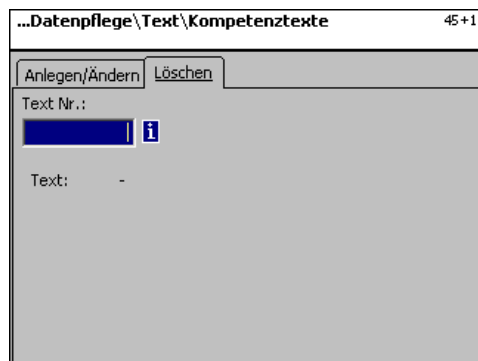

Eingaben Karteireiter „Löschen“:

Text Nr.: Nummer des Kompetenztextes eingeben.

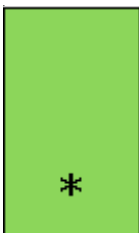

- Stern-Taste

☞ bestätigen

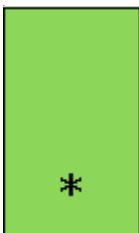
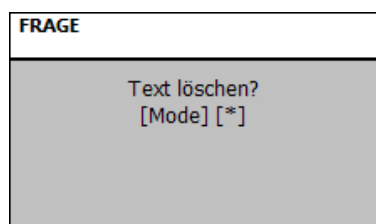

- Stern-Taste

☞ Löschen bestätigen.

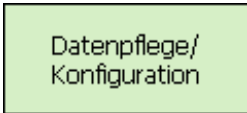
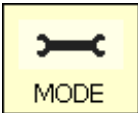

Text - Bedientext (45+2)

anlegen/ändern, löschen

Schnelleinstieg mit 45+2;

Es kann eine Filialbezeichnung angelegt werden, die dann auf jedem Bon abgedruckt wird.

Außerdem erscheint der Filialtext in der Umsatzauswertung.

Voraussetzung: In der Abverkaufskonfiguration der Geräte (**651 Bon1**) ist der Filialtext aktiviert.

Hier können Sie Filialtexte anlegen, ändern oder löschen.

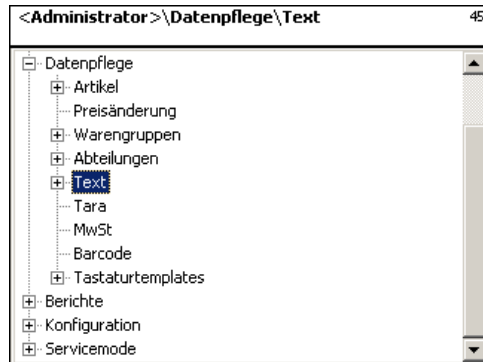
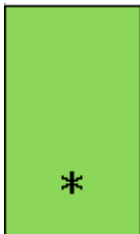

- Stern-Taste bestätigen

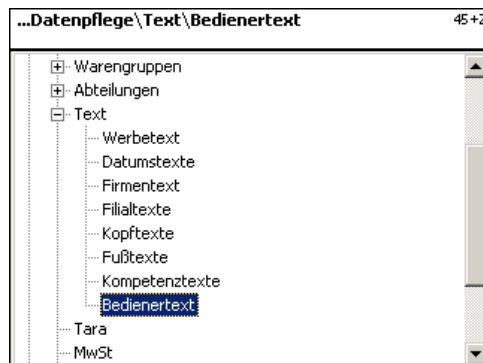

- Pfeil nach unten
- Stern-Taste Bedientext auswählen.
- Bestätigen

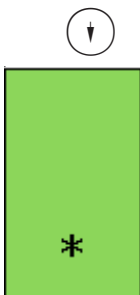

- Nummer des neuen Bedientextes eingeben.

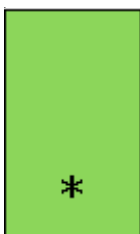

- Stern-Taste Bestätigen



Text: Bedienertext, der angezeigt oder auf dem Bon abgedruckt wird, eingeben.

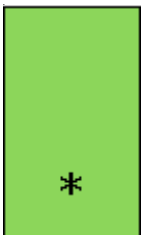

- Stern-Taste

☞ bestätigen, Nummer des nächsten Bedienertextes eingeben.

Bedienertext löschen - Schnelleinstieg mit 45+2

In diesem Fenster können Sie den Bedienertext löschen.



Eingaben Karteireiter „Löschen“:

Text Nr.: Nummer des Bedienertextes eingeben.

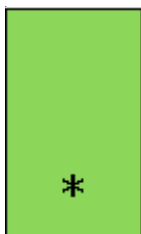

- Stern-Taste

☞ bestätigen

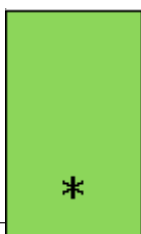
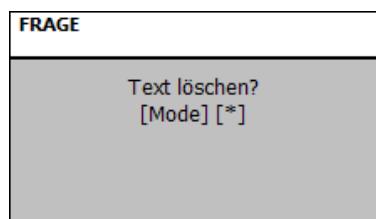

- Stern-Taste

☞ Löschen bestätigen.

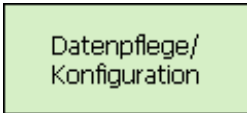
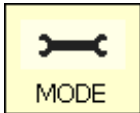

Tara (47)
anlegen/ändern, löschen

Schnelleinstieg mit 47;

Gewichtsartikeln können Tarawerte zugewiesen werden. Diese Tarawerte werden mit einer Tara-nummer in einer Tara-Tabelle gespeichert. Über die Tara-nummer wird dem entsprechenden Artikel der Tara-Gewichtswert später zugewiesen **(511)**.

Teilung beachten: Es muss bei dem Tara-Gewichtswert die Teilung der angeschlossenen Waagen beachtet werden, z.B. eine Waage mit 2-Gramm-Schritten. Kann die Waage den eingegebenen Tara-Gewichtswert nicht anzeigen, rundet die Waage zum nächsten passenden Gewichtswert auf.

Hier können Sie Tarawerte anlegen, ändern oder löschen.

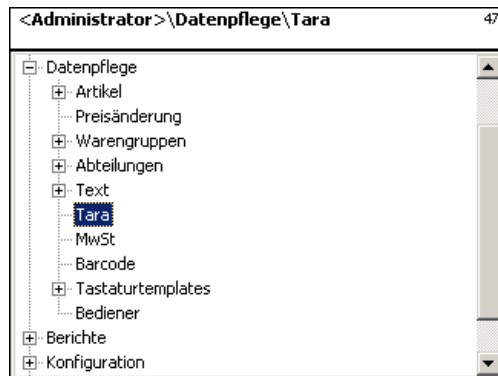
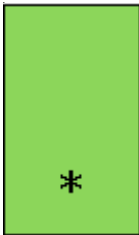

- Stern-Taste bestätigen

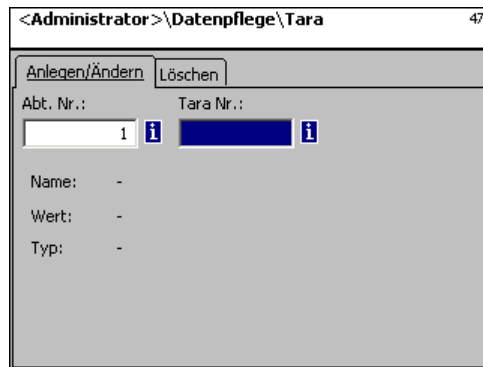

und/oder

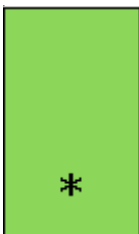

- Tara-Nr. eingeben Tara-Nr. des Tarawertes eingeben.
- Taste-Pfeil nach links Abteilungsnummer eingeben, wenn die Tara für eine andere Abteilung gelten soll.
- Stern-Taste Eingaben bestätigen.

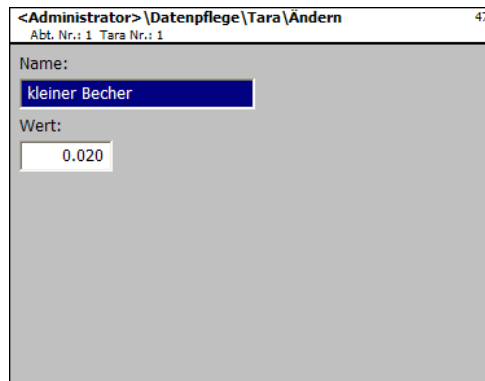

Name: Bezeichnung des Tarawertes z.B. „Papier, schwer“

Wert: Gewichtswert in Gramm eingeben (Teilung der Waage beachten)

Typ: Gewicht oder Prozentangabe (vom Bruttogewicht)

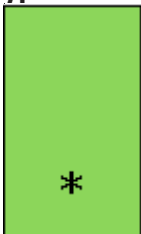

- Stern-Taste

 Eingaben bestätigen, Nummer des nächsten Tarawertes eingeben.

Taralöschen - Schnelleinstieg mit 47:

In diesem Fenster können Sie die Tarawerte löschen.

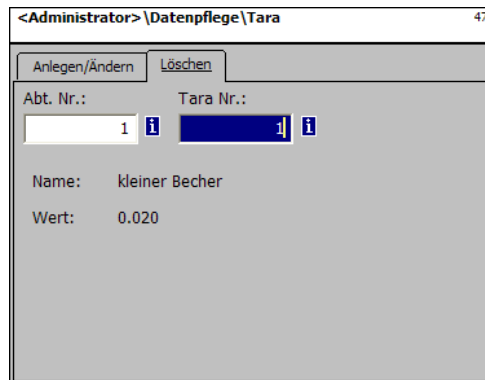

Eingaben Karteireiter „Löschen“:

Abt. Nr.: Abteilungsnummer eingeben.

Tara Nr.: Tara Nr. eingeben.

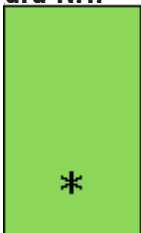

- Stern-Taste

 bestätigen

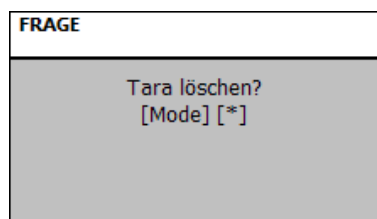

- Stern-Taste

 Löschen bestätigen.

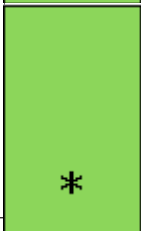

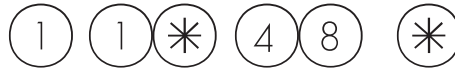
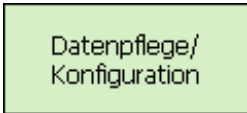
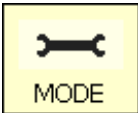

Mehrwertsteuer (48)
anlegen/ändern, löschen

Schnelleinstieg mit 48;

Hier können die verschiedenen benötigten Mehrwertsteuersätze angelegt werden, deren Werte dann über die Mehrwertsteuernummer mit den Artikeln verknüpft werden können, damit beim Benutzen der Artikel der entsprechende Mehrwertsteueranteil ausgewiesen wird. **(511; Tab 2)**. Hier können Sie Mehrwertsteuersätze anlegen, ändern oder löschen.

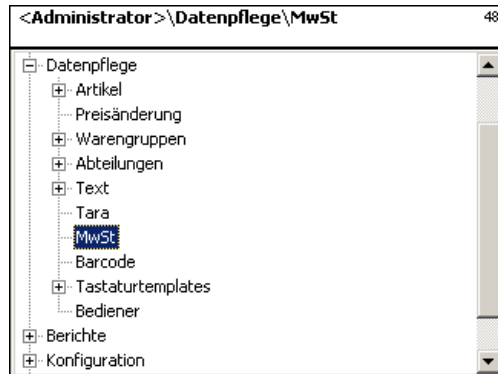
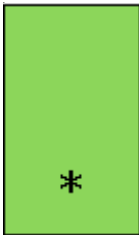

- Stern-Taste bestätigen

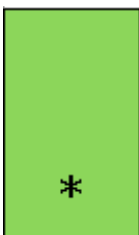
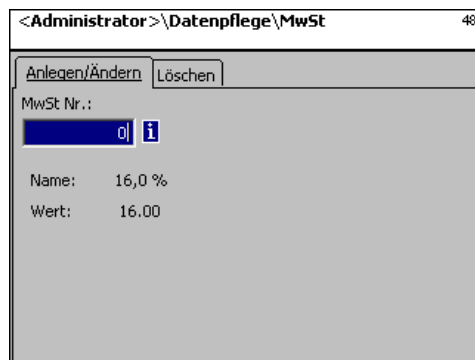

- MwSt-Nr. eingeben MwSt-Nr. des Mehrwertsteuerwertes eingeben.
- Stern-Taste Eingaben bestätigen.

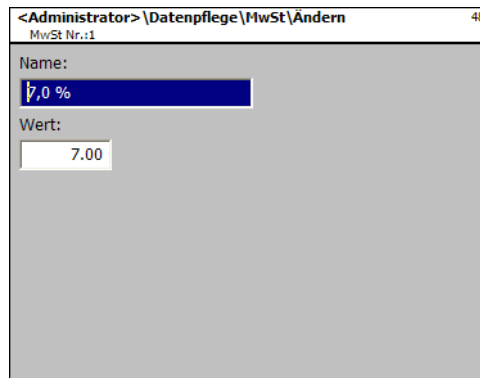

Name: Bezeichnung des Mehrwertsteuersatzes eingeben.

Wert: Prozentwert des Mehrwertsteuersatzes eingeben.

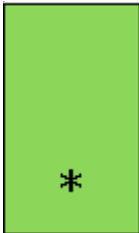

- Stern-Taste

☞ Eingaben bestätigen, Nummer des nächsten Mehrwertsteuersatzes eingeben.

Mehrwertsteuer löschen - Schnelleinstieg mit 48:

In diesem Fenster können Sie die Mehrwertsteuersätze löschen.

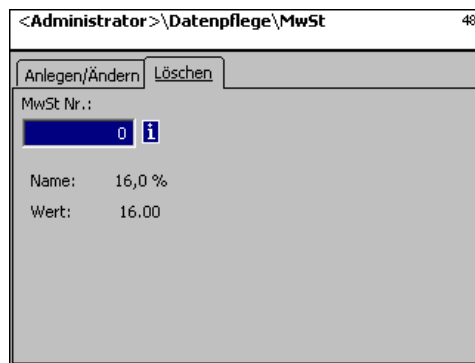

Eingaben Karteireiter „Löschen“:

MwSt. Nr.: Mehrwertsteuernummer eingeben.

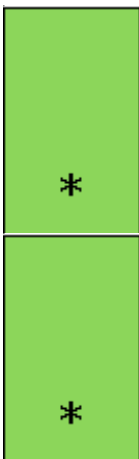

- Stern-Taste

☞ bestätigen

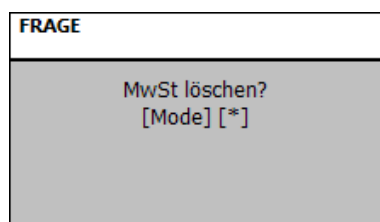

- Stern-Taste

☞ Löschen bestätigen.

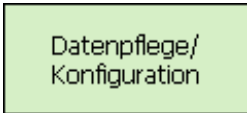
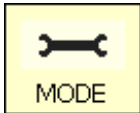

Barcode(49)

anlegen, ändern, löschen

Schnelleinstieg mit 49;

Diese Funktion dient zur Anlage einer Strichcode-Code-Liste. Hier wird das Aussehen eines Strichcodes festgelegt. Jeder Code wird mit einer Nummer gespeichert. Mit dieser Nummer wird der Strichcode entweder Abteilungen, Geräten oder auch z.B. einer Etikettendefinitionen zugeordnet. Die Strichcodes können auf den Summenbons abgedruckt werden, oder auf Etiketten für das artikelgenaue Scannen.

Hier können Sie die Strichcodes anlegen, ändern oder löschen.

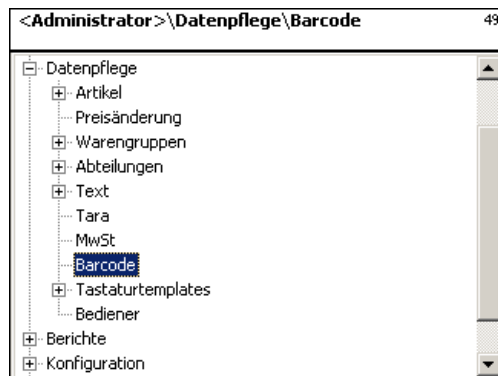
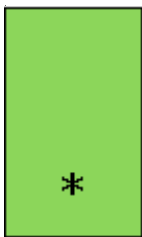

- Stern-Taste

bestätigen

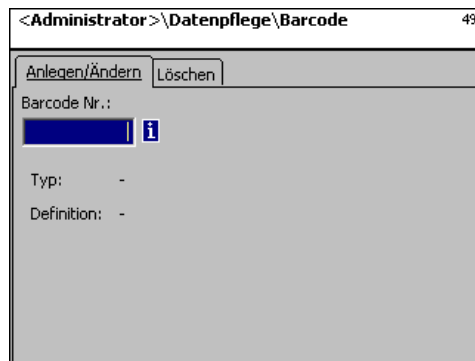

- Barcode-Nr. eingeben

Nummer des Barcodes eingeben.

①

- Stern-Taste

Eingaben bestätigen.

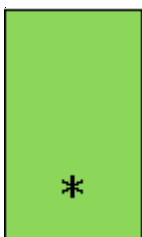

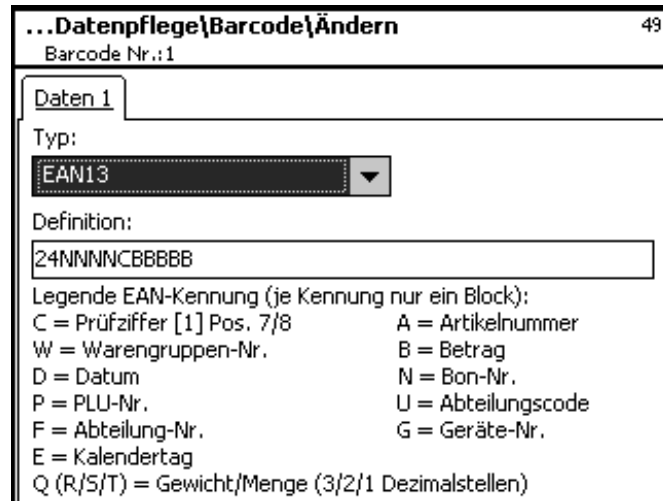

Typ: Auswahl zwischen EAN8 und EAN13



Kennung	Bedeutung	Stellen	Position EAN-13	Hinweis
0...9	Ziffern	12	1 - 12	
A	Artikel	12	1 - 12	Bei Etikettendruck
B	Abteilung	4	1 - 6	Bei Streifendruck
B	Betrag	8	8 - 12	
C	Checksumme	1	7+ 8, 13	an letzter Stelle Pflicht
D	Datum	6		bislang nicht unterstützt
E	Kalendertag	3	1 12	
N	Bon-Nummer	5	1 - 6	
P	PLU	6	1 - 6	
Q	Menge		8 - 12	Stück-PLU
	Gewicht Zelle	5	8 - 12	Gewichts-PLU
R	Gewicht mit 3 Nachko.	5	8 - 12	Gewichts-PLU
S	Gewicht mit 2 Nachko.	5	8 - 12	Gewichts-PLU
T	Gewicht mit 1 Nachko.	5	8 - 12	Gewichts-PLU
W	Warengruppe	4	1 - 6	
U	Abteilungs ID	12	1 - 12	

Hinweise:

Jede Kennung ist nur zusammenhängend als Block zulässig, Block darf nur 1 mal vorkommen

Ausnahme: Ziffern dürfen überall stehen, auch mehrere Blöcke.

EAN-13: Checksumme muss an Stelle 13, kann zusätzlich auch an Stelle 7 oder 8 stehen.

EAN-8: Checksumme muss an Stelle 8 stehen (und nur dort).

PLU ist unsere interne PLU-Nummer, Artikel ist die SAN (Standard Artikel Nummer, tw. weltweit eindeutig)

Betrag und Gewicht werden immer ohne Komma, Betrag mit Nachkommastellen, Gewicht in Gramm gedruckt

Q wird abgedruckt in dem Format, das die Zelle liefert. R,S,T werden umformatiert auf fixe Nachkommastellen

Kennung T kann unterschiedliche Bedeutungen haben

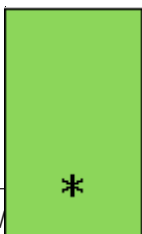

- Stern-Taste

☞ Eingaben bestätigen, Nummer des nächsten Barcodes eingeben, den Sie anlegen möchten.

Barcode löschen - Schnelleinstieg mit 49;

In diesem Fenster können Sie die Barcode löschen.

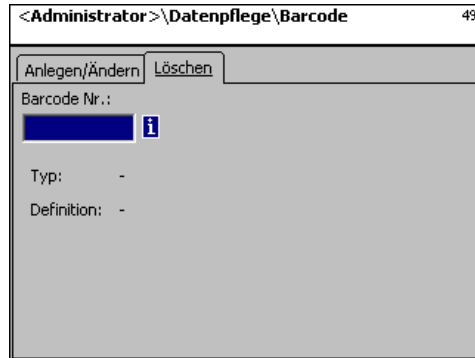

Eingaben Karteireiter „Löschen“:

Barcode Nr.: Barcodenummer eingeben.

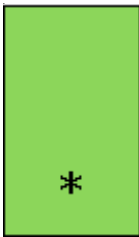

- Stern-Taste

 bestätigen

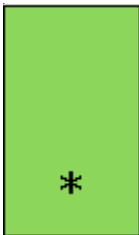
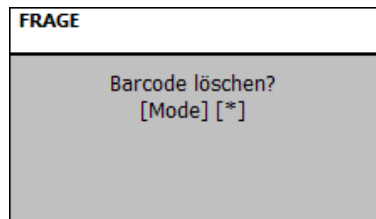

- Stern-Taste

 Löschen bestätigen.

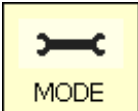

Datenpflege/
Konfiguration



Tastaturtemplates (- Standard) (4 + 11)

anlegen/ändern, löschen

Schnelleinstieg mit 4 + 11;

In diesem Fenster können Sie unterschiedliche Tastaturbelegungen für die einzelnen Abteilungen anlegen.

Hier können Sie Tastaturbelegungen anlegen, ändern oder löschen.

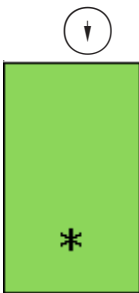
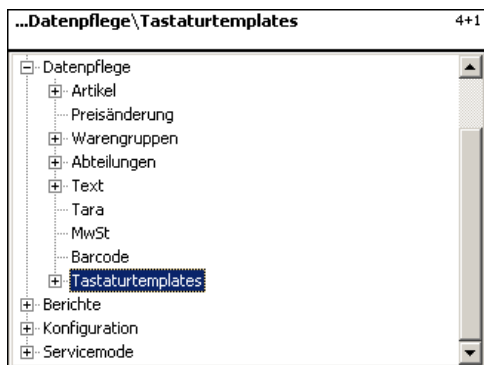

- Pfeil nach unten
- Stern-Taste

- ☞ Standard auswählen.
Bestätigen



- Tastatur-Nr. eingeben

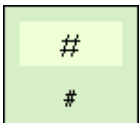

- Tastatur-Typ eingeben

- ☞ Nummer des Tastatur-
layouts eingeben.
Tastaturtyp eingeben.

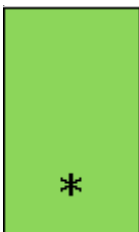

- Stern-Taste

- ☞ Eingaben bestätigen.

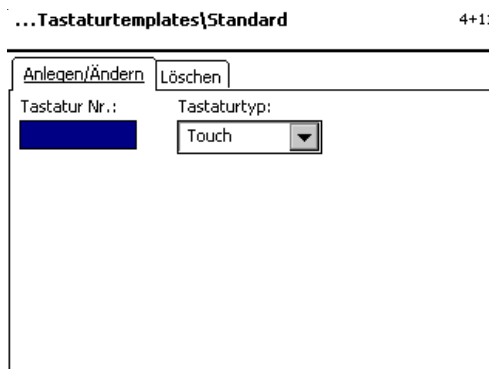

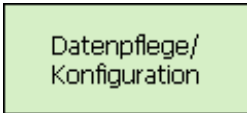
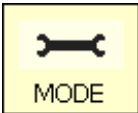

Datenpflege Bediener (4 + 2)

anlegen/ändern, löschen

Schnelleinstieg mit 4 + 2;

In diesem Fenster können Sie Bediener anlegen, ändern und löschen.

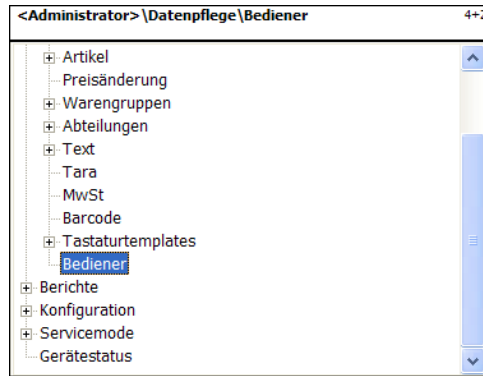
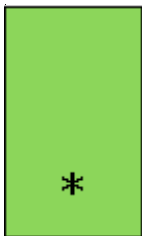

- Stern-Taste bestätigen

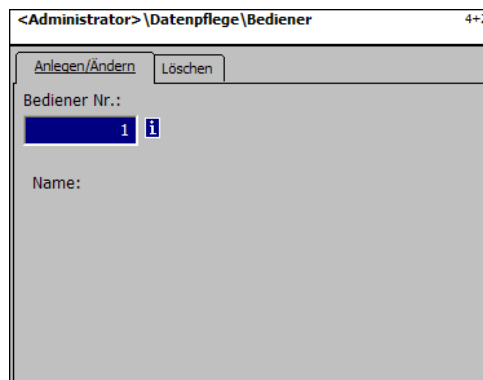
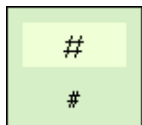

- Bediener-Nr. eingeben Nummer des Bedieners eingeben.

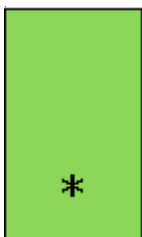

- Stern-Taste Eingaben bestätigen.

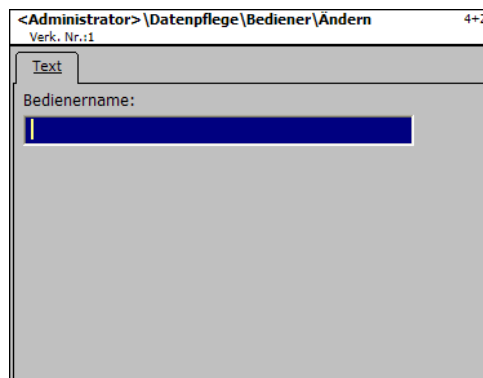

Bedienername: Name eingeben



- Stern-Taste Eingaben bestätigen, Nummer des nächsten Bedieners eingeben.

Bediener - Schnelleinstieg mit 4 + 2;

In diesem Fenster können Sie einen Bediener löschen.

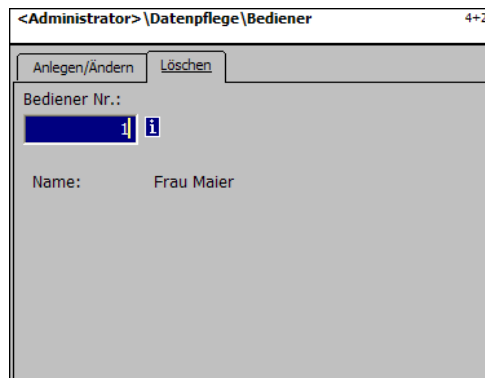

Eingaben Karteireiter „Löschen“:

Bediener Nr.: Bedienernummer eingeben.

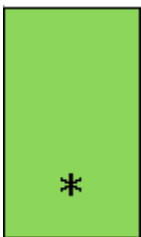

- Stern-Taste



bestätigen

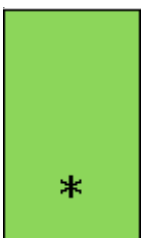
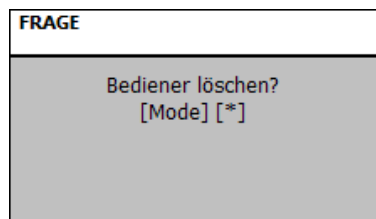

- Stern-Taste



Löschen bestätigen.

NonSalesMode (- Berichte)

Zwischenumsätze (5) abdrucken

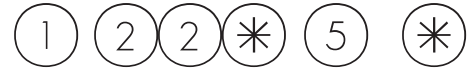
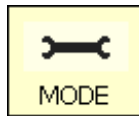

Schnelleinstieg mit 5;

In diesem Fenster können Sie die Zwischenumsätze abrufen

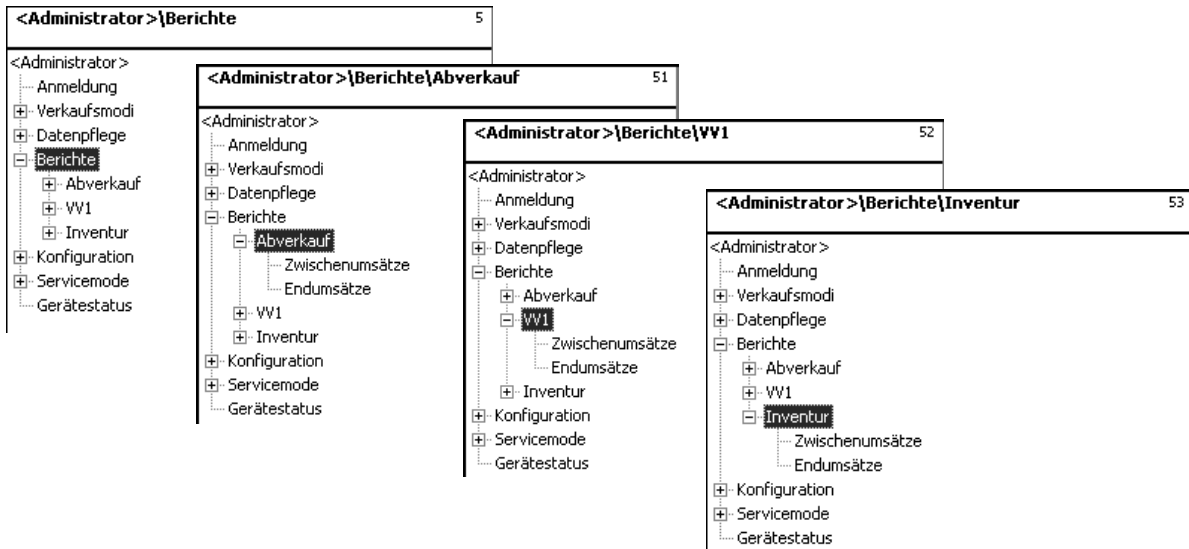

Schnelleinstieg mit 511 "Abverkauf - Zwischenumsätze"

Schnelleinstieg mit 521 "VV1- Zwischenumsätze"

Schnelleinstieg mit 531 "Inventur- Zwischenumsätze"

Auf den folgenden Seiten werden die Zwischenumsatzberichte des Abverkaufs-Modus beschrieben.

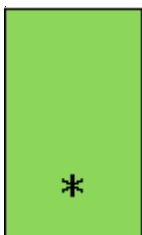

- Pfeil nach unten



Zwischenumsätze auswählen.

- Stern-Taste



Bestätigen

...Berichte\Zwischenumsätze 51

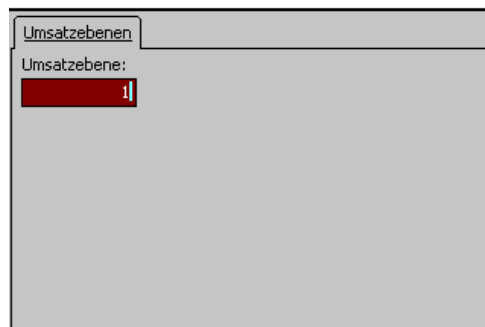

- Nummer eingeben



Umsatzebene eingeben.

- Stern-Taste



Bestätigen



Zwischenumsätze- Schnelleinstieg mit 51

In diesem Fenster können Sie die verschiedenen Zwischenumsatzberichte abrufen. Es erfolgt keine Löschung der Berichte.

Karteireiter „Vx/Waagenbericht“:

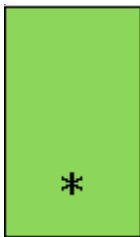
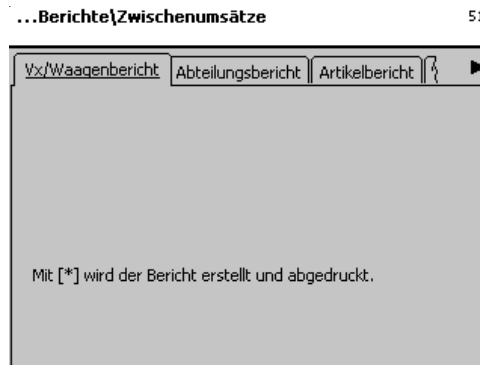

- Stern-Taste  Bericht wird abgedruckt.

Eingaben Karteireiter „Abteilungsbericht“:

alle Abteilungen: Bericht für alle Abteilungen.

Abt. Nr. Begin: Bericht beginnt bei Abteilungsnummer.

Abt. Nr. End: Bericht endet bei Abteilungsnummer.

Bericht für eine Abteilung: Gleiche Abteilungsnummer in beiden Feldern

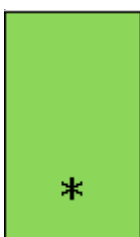
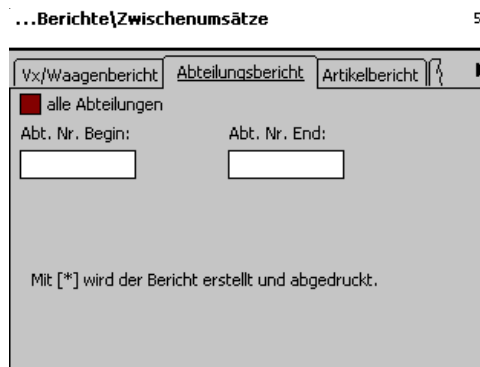

- Stern-Taste  Eingaben bestätigen, Bericht wird abgedruckt.

Eingaben Karteireiter „Artikelbericht“:

alle Abteilungen: Artikelbericht über alle Abteilungen.

Abt. Nr.: Artikelbericht für eine bestimmte Abteilung.

alle Artikel: Artikelbericht über alle Artikel.

PLU Nr. Begin: Bericht beginnt bei PLU-Nummer.

PLU Nr. End: Bericht endet bei PLU-Nummer.

Bericht für einen Artikel: Gleiche PLU-Nummer in beiden Feldern

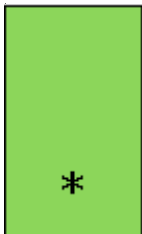

...Berichte\Zwischensätze 51

Vx\Waagenbericht | Abteilungsbericht | Artikelbericht | ▶

alle Abteilungen Abt. Nr.:

alle Artikel

PLU Nr. Begin: PLU Nr. End:

Mit [*] wird der Bericht erstellt und abgedruckt.

- Stern-Taste

☞ Eingaben bestätigen, Bericht wird abgedruckt.

Eingaben Karteireiter „Warengruppenbericht“:

alle Abteilungen: Warengruppenbericht über alle Abteilungen.

Abt. Nr.: Warengruppenbericht für eine bestimmte Abteilung.

alle Warengruppen: Warengruppenbericht über alle Warengruppen.

Wgrp. Nr. Begin: Bericht beginnt bei Warengruppen-Nummer.

Wgrp. Nr. End: Bericht endet bei Warengruppen-Nummer.

Bericht für eine Warengruppe: Gleiche Warengruppen-Nummer in beiden Feldern

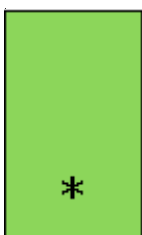

...Berichte\Zwischensätze 51

Artikelbericht | Warengruppenbericht | ▶

alle Abteilungen Abt. Nr.:

alle Warengruppen

Wgrp. No. Begin: Wgrp. No. End:

Mit [*] wird der Bericht erstellt und abgedruckt.

- Stern-Taste

☞ Eingaben bestätigen, Bericht wird abgedruckt.

Eingaben Karteireiter „Hauptwarengruppenbericht“:

alle Abteilungen: Hauptwarengruppenbericht über alle Abteilungen.

Abt. Nr.: Hauptwarengruppenbericht für eine bestimmte Abteilung.

alle Hauptwarengruppen: Hauptwarengruppenbericht über alle Warengruppen.

HWgrp. Nr. Begin: Bericht beginnt bei Hauptwarengruppe-Nummer.

HWgrp. Nr. End: Bericht endet bei Hauptwarengruppe-Nummer.

Bericht für eine Hauptwarengruppe: Gleiche Hauptwarengruppen-Nummer in beiden Feldern

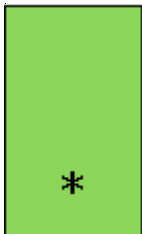

- Stern-Taste

 Eingaben bestätigen, Bericht wird abgedruckt.

Eingaben Karteireiter „Hauptabteilungsbericht“:

alle Hauptabteilungen: Bericht für alle Abteilungen.

HAbt. Nr. Begin: Bericht beginnt bei Hauptabteilungsnummer.

HAbt. Nr. End: Bericht endet bei Hauptabteilungsnummer.

Bericht für eine Hauptabteilung: Gleiche Hauptabteilungsnummer in beiden Feldern

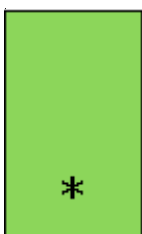

- Stern-Taste

 Eingaben bestätigen, Bericht wird abgedruckt.

Eingaben Karteireiter „Sonderangebotsbericht“:**alle Sonderangebote:** Bericht für alle Abteilungen.**Sonderag. Nr. Begin:** Bericht beginnt bei Sonderangebotsnummer.**Sonderag. Nr. End:** Bericht endet bei Sonderangebotsnummer.

Bericht für ein Sonderangebot: Gleiche Sonderangebotsnummer in beiden Feldern

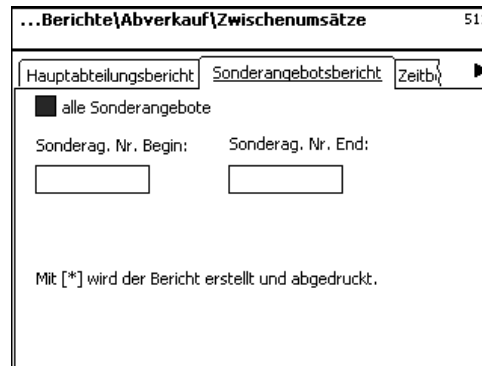
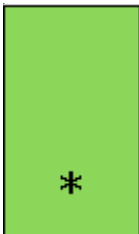

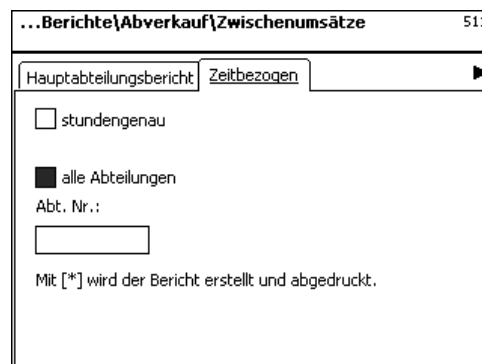
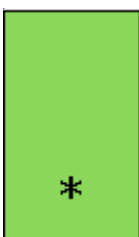

- Stern-Taste

 Eingaben bestätigen, Bericht wird abgedruckt.

Eingaben Karteireiter „Zeitbezogen“:**Stundengenau:** Umsätze werden stundengenau oder pro Wochentag abgedruckt.**alle Abteilungen:** Bericht über alle Abteilungen.

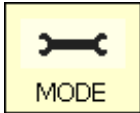

- Stern-Taste

 Eingaben bestätigen, Bericht wird abgedruckt.



Endumsätze (5)

abdrucken

Schnelleinstieg mit 5;

In diesem Fenster können Sie die Endumsätze abrufen

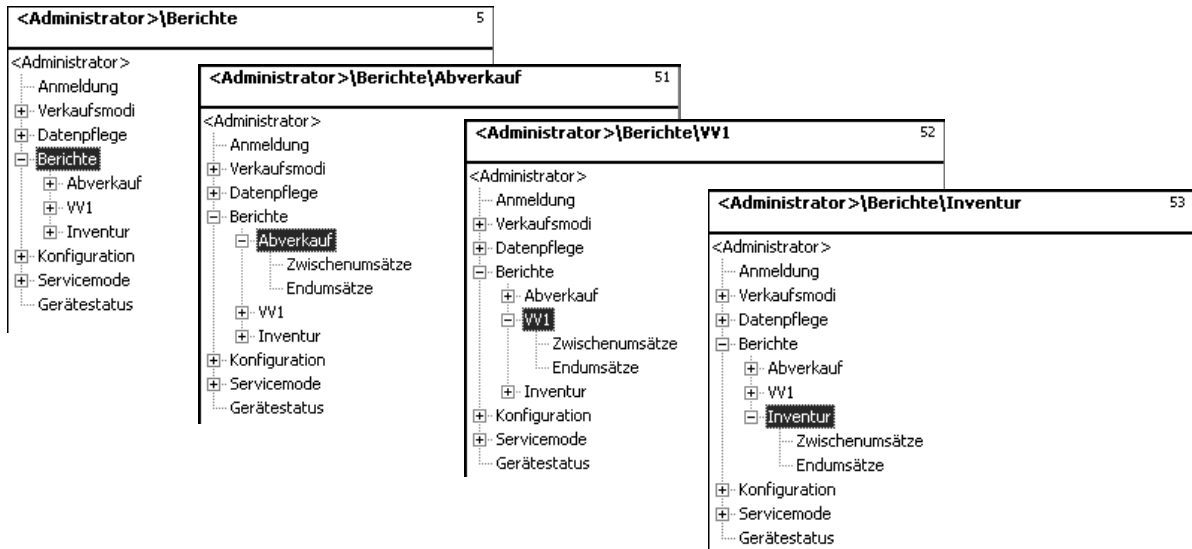

Schnelleinstieg mit 512 "Abverkauf - Endumsätze"

Schnelleinstieg mit 522 "VV1 - Endumsätze"

Schnelleinstieg mit 532 "Inventur - Endumsätze"

Auf den folgenden Seiten werden die Endumsatzberichte des Abverkaufs-Modus beschrieben.

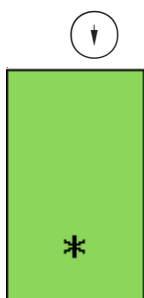

- Pfeil nach unten Endumsätze auswählen.
- Stern-Taste Bestätigen

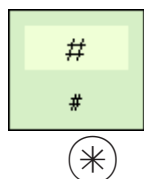
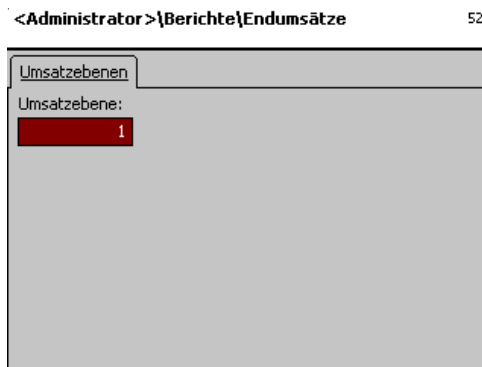

- Nummer eingeben Umsatzebene eingeben.
- Stern-Taste Bestätigen



Endumsätze- Schnelleinstieg mit 5

In diesem Fenster können Sie die verschiedenen Endumsatzberichte abrufen.

Endumsatzberichte:

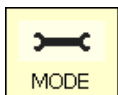
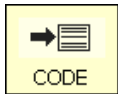
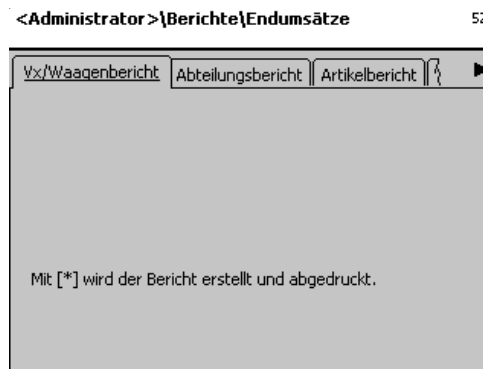
"Vx/Waagenbericht"; "Abteilungsbericht"; "Artikelbericht"; "Warengruppenbericht"; "Hauptwarengruppenbericht"; "Hauptabteilungsbericht"; "Sonderangebotsbericht"; "Zeitbezogen";



- Code-Taste  Bericht auswählen.
- Stern-Taste  Bericht wird abgedruckt.
- Mode-Taste

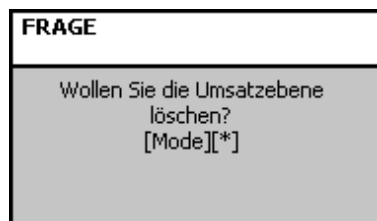
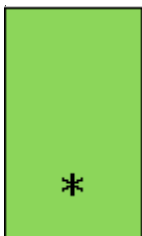

- Stern-Taste  Umsatzebene löschen

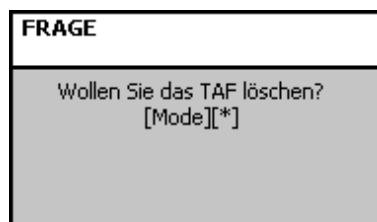
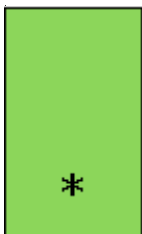

- Stern-Taste  TAF löschen

Module für die Sie eine Freischaltung benötigen



Die Freischaltung wird von METTLER TOLEDO durchgeführt.

1. Bonweiterleitung

Abgeschlossene Kundenbons werden für die Kasse und für kundenspezifische Auswertungen zur Verfügung gestellt.

2. Herkunftsnachweis

Für die Etikettierung von Rindfleisch, Hackfleisch, Fisch usw., um die Rückverfolgbarkeit der Herkunft nachzuweisen.

Informationen über den Herkunftsnachweis

Neuregelung zur Rindfleischetikettierung

Am 1. September 2000 ist in allen Staaten der Europäischen Union die obligatorische Rindfleischetikettierung in Kraft getreten. Nach der Verordnung (EG) Nr. 1760/2000, die die Verordnung (EG) Nr. 820/97 abgelöst hat, sind für Rindfleisch neben einer Referenznummer, die der Rückverfolgbarkeit des Fleisches dient, Angaben zum Geburts-, Mast- und Schlachtort des Tieres oder der Gruppe von Tieren von dem/denen das Fleisch stammt, zu machen. Zudem ist der Zerlegeort des Fleisches sowie die Zulassungsnummer des Schlacht- und Zerlegebetriebes bzw. der Zerlegebetriebe auszuloben.

Diese Angaben werden als „obligatorische Angaben“ bezeichnet.

Obligatorische Angaben zur Rindfleischetikettierung (Rindfleisch aus der EU)

Referenznummer/-code:

Die Nummer gewährleistet eine Rückverfolgbarkeit des Fleisches. Diese Nummer kann die Kennnummer des Tieres, von dem das Fleisch stammt oder die Kennnummer einer Gruppe von Tieren sein (Charge). Die Chargengröße darf in keinem Fall die Tagesproduktion eines Betriebes überschreiten und die Charge muss schlachthofrein sein, d. h. es dürfen nur Tiere von einem Schlachthof in der Charge zusammengefasst sein.

Geboren in:

Hier muss der Name des EU-Mitgliedstaates oder des Drittlandes ist stehen. Eine Verwendung von

Gemästet in:

Hier muss der Name des EU-Mitgliedstaates oder des Drittlandes ist stehen. Eine Verwendung von

Geschlachtet in:

Hier muss der Name des EU-Mitgliedstaates oder des Drittlandes ist stehen. Eine Verwendung von Länderkürzeln ist nicht zulässig!

Europäische Schlachthofnummer (ES-Nr.):

Wenn der Schlachthof keine europäische Zulassungsnummer hat, muss die nationale Registriernummer vermerkt werden. Ist auch diese nicht vorhanden, dann ist der Name und die Anschrift des Schlachtbetriebes anzugeben. Chargen müssen schlachthofrein sein, d. h. es darf nur die Nummer oder die Anschrift eines Schlachtbetriebes genannt werden.

Zerlegt in:

Hier steht der Name des EU-Mitgliedstaates oder des Drittlandes, in dem das Tier zerlegt wurde. Eine Verwendung von Länderkürzeln ist nicht zulässig!

Europäische Zerlegebetriebsnummer (EZ-Nr.):

Besitzt ein Zerlegebetrieb keine europäische Zulassungsnummer, dann muss die nationale Registriernummer angegeben werden. Ist auch diese auch nicht vorhanden, dann Name und die Anschrift des Zerlegebetriebes. Hier ist es im Gegensatz zur Schlachtebene möglich, mehrere Nummern anzugeben, soweit sich das Rindfleisch auf die Anlieferung eines Schlachtbetriebes zurückverfolgen lässt.

Legende Datumsformat

Mit einer Zeichenfolge geben Sie das Datum- bzw. das Zeitformat an, das abgedruckt wird.

Zeichen	Bedeutung	Abdruck
y	Jahr	Zahl
M	Monat im Jahr	Zahl (1-12)
d	Tag im Monat	Zahl (1-31)
h	Stunde in AM/PM	Zahl (0-11)
H	Stunde am Tag	Zahl (0-23)
m	Minute der Stunde	Zahl (0-23)
s	Sekunde der Minute	Zahl (0-59)
E	Tag der Woche	Zahl (1-7)
D	Tag im Jahr	Zahl (1-365)
a	AM/PM	Text (am oder pm)
'	Textbegrenzer	Anführungszeichen
"	Hochkommma	halbes Anführungszeichen

Beispiele:

Zeichen	Abdruck
yyyy.MM.dd 'um' HH:mm:ss	1996.07.10 um 15:08:56
yy.M.d	96.1.12
h:mm a	10:08 PM
HH 'o'clock'	15 o'clock



Bei der Eingabe des Datumsformates dürfen nur die vorgegebenen Zeichen verwendet werden, für die Trennung zwischen den einzelnen Zeichen wird der . (Punkt) verwendet.

Schriftarten 2" Drucker



Schriftarten 3" Drucker Teil 2

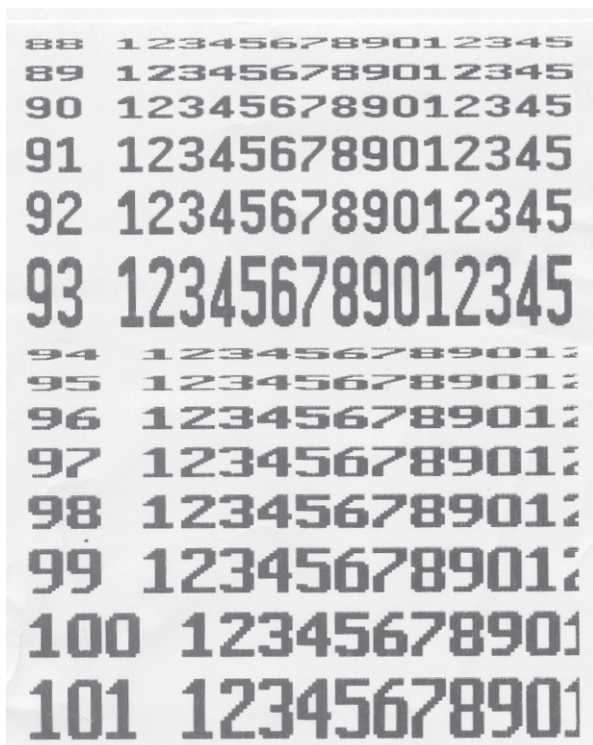

Codenummern

Fixe Codenummern

1	<code 1>	Datenpflege	NonSalesMode Datenpflege
8	<code 8>	Preisänderung	NonSalesMode Datenpflege
22	<code 22>	Zwischenumsatz	NonSalesMode Berichte
333	<code 333>	Endumsatz	NonSalesMode Berichte

Einstieg:

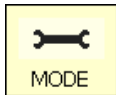

- Mode-Taste  Im Wägemode

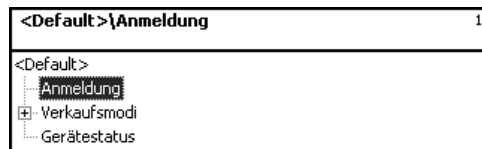

Anmeldung:

Bei der Anmeldung müssen Sie die entsprechende Codenummer eingeben.

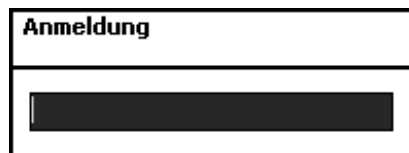
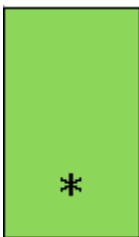

- Stern-Taste  Eingaben bestätigen.

Codenummer 1 (Datenpflege)

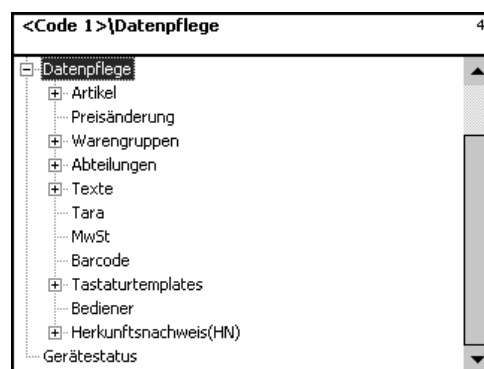

Codenummer 8 (Preisänderung)

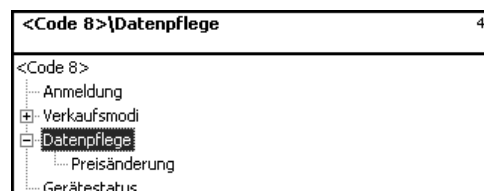

Codenummer 22 (Zwischenumsätze)

...Berichte\Abverkauf\Zwischenumsätze	511
<Code 22>	
<ul style="list-style-type: none"> --- Anmeldung + Verkaufsmodi - Berichte <ul style="list-style-type: none"> - Abverkauf <ul style="list-style-type: none"> --- Zwischenumsätze + VV1 + Inventur --- Gerätestatus 	

Codenummer 333 (Endumsätze)

...Berichte\Abverkauf\Endumsätze	512
<Code 333>	
<ul style="list-style-type: none"> --- Anmeldung + Verkaufsmodi - Berichte <ul style="list-style-type: none"> - Abverkauf <ul style="list-style-type: none"> --- Endumsätze + VV1 + Inventur --- Gerätestatus 	

Codenummer 4444 (Konfiguration)

<Code 4444>\Konfiguration	8
<Code 4444>	
<ul style="list-style-type: none"> --- Anmeldung + Verkaufsmodi - Konfiguration <ul style="list-style-type: none"> + Abverkauf + Selbstbedienung + VV1 + Inventurmode --- Berichte + Datenbestand --- Gerätestatus 	

Menübaum

SW 1.13	Datenpflege	1
	Preisänderung	8
	Zwischenumsätze	22
	Endumsätze	333
	Konfiguration	4444

2 Verkaufsmodi	21 Abverkauf	
	22 Selbstbedienung	
	23 W1	
	24 Inventurmode	241 Inventur
	29 Betriebssystem	

4 Datenpflege	41 Artikel	411 Artikeldaten
Anmeldung = 1		412 Sonderangebote
		414 Zutaten

Anmeldung = 8	42 Preisänderung	
	43 Warengruppen	431 Hauptwarengruppe 432 Warengruppe
	44 Abteilungen	441 Hauptabteilungen 442 Abteilung
	45 Text	452 Werbetext 453 Datumstexte 454 Firmentext 457 Filialtext 458 Kopftexte 459 Fußtexte 45+1 Kompetenztexte 45+2 Bedienerstext
	47 Tara	
	48 MwSt	
	49 Barcode	
	4+1 Tastaturtemplates	4+11 Standard

4+12 Tastatur Selbstbedienung

4+13 Tastatur Touch SB

4+2 Bediener

4+3 Herkunftsnachweis 4+31 HN-Masken
4+32 HN-Lose
4+33 HN-Artikelzuordnung

5 Berichte

51 Abverkauf	511 Zwischenumsätze	Anmeldung = 22
	512 Endumsätze	Anmeldung = 333
52 VV1	521 Zwischenumsätze	
	522 Endumsätze	
53 Inventur	531 Zwischenumsätze	
	532 Endumsätze	

9 Servicemode

91 Initialisierung	911 Netzwerk Reset	
	912 Primärkonfiguration	
	913 Werkskonfiguration	
	914 Datum/Uhrzeit	
	915 Sprache	
92 Verbundfunktionen	921 Verbundkonfiguration	
	922 Verbundstatus	
	923 Gerät aus Verbund löschen	
	924 Inaktive Geräte löschen	
	925 Bonweiterleitung	
93 Hardware	931 Drucker	
	932 Lastzelle	
	9321 Servicemode	
	9322 Hohe Auflösung	
	9323 Filter	
	9324 Identblock	

+1 Gerätestatus

Index

INDEX

A

Abfrage der Verkäufer-speicher 32
 Abfrage der Verkäuferspeicher 32
 Abteilung (442) 103
 Abteilungsbericht ZU 133, 135, 136
 Artikelbericht ZU 134
 Ausdruck der Codefunktionen und Programmversionen 32
 Auswahl eines Verkaufsmodus 68

B

Barcode(49) 126
 Bedienung mit freien Eingaben 40
 Bedienung mit Wäge- und Stück-Plu's 36

C

Code-Funktionen 73
 Codenummer 1 (Datenpflege) 148
 Codenummer 22 (Zwischenumsätze) 149
 Codenummer 333 (Endumsätze) 149
 Codenummer 4444 (Konfiguration) 149
 Codenummer 8 (Preisänderung) 148
 Codenummern 147

D

Datenpflege Bediener (4 + 2) 130
 Datum und Uhrzeit einstellen 35
 Datums-Taste 62

F

Fixe Codenummern 147
 Funktionen im SB-Mode (100er Folie) 53, 54
 Funktionen im SB-Mode (180er Folie) 53
 Funktionen im SB-Mode (25er Folie) 56
 Funktionen im SB-Mode (50er Folie) 55

H

Hauptabteilungen (441) 101
 Hauptabteilungsbericht ZU 135, 136
 Hauptwarengruppen (43) 97

Hauptwarengruppenbericht ZU 135

I

Icon's in der Anzeige 31
 Info über die nächste mögliche Taste 32
 INVENTUR 63
 Inventur, temporäre 66

K

Konfiguration-Abverkauf-Abdruck-Bon (8111) 142
 Kontrast der Anzeige 33
 Kunden-Endsumme mit Rückgeldrechnung 42
 Kundenbon Wiedereröffnung 44
 Kundenbon Wiederholung 43
 Kundenbon's Erstellung 42

L

Legende Datumsformat 143

M

Mehrwertsteuer (48) 124
 Menübaum 150
 Mitlaufender Bon 33
 Mode - Taste 68

N

Navigation in den Menüs 72
 NonSalesMode (- Berichte) 132
 NonSalesMode (- Datenpflege) 74

P

Preisänderung (42) 95
 Prioritätsabteilung ändern 34
 Prioritätspreis 34

S

Schnellbedienung 34
 Schnelleinstieg in ein Menü 72
 Selbstbedienung (SB - Mode) 51
 Sonderangebote (412) 82
 Sondertangebotsbericht 136
 Storno; Arten und Benutzung 49

Index

T

- Tara (47) 122
- Tara; Arten und Benutzung 45
- Tastaturtemplates (- Standard) (4 + 11) 129
- Text - Bedientext (45+2) 120
- Text - Datumstexte (453) 108
- Text - Filialtexte (457) 112
- Text - Firmentexte (454) 110
- Text - Fusstext (459) 116
- Text - Kompetenztext (45+1) 118
- Text - Kopftexte (458) 114
- Text - Werbetext (452) 106

U

- Umschalten in eine andere Applikation 35

V

- Verkäufer An- und Abmelden 48
- Verkaufsmodi 68
- Vorverpackung 57
- Vx/Waagenbericht ZU 133

W

- Warengruppen (43) 99
- Warengruppenbericht ZU 134, 135

Z

- Zutaten (414) 92
- Zwischenumsätze (51) 132
- Zwischenumsätze- Schnelleinstieg mit 51 133

**Für eine gute Zukunft Ihres METTLER TOLEDO Produktes:
METTLER TOLEDO Service sichert Ihnen auf Jahre Qualität,
Messgenauigkeit und Werterhaltung der METTLER TOLEDO Produk-
te. Verlangen Sie bitte genaue Unterlagen über unser attraktives
Service-Angebot.
Vielen Dank.**

Technische Änderungen und Änderungen
im Lieferumfang des Zubehörs vorbehalten.

Adresse **Mettler - Toledo (Albstadt) GmbH**
D-72458 Albstadt
Telefon **0 74 31 / 14-0**
Telefax **0 74 31 / 14-380**
Internet: **<http://www.mt.com>**

Gedruckt auf 100 % chlorfrei hergestelltem Papier.
Unserer Umwelt zuliebe.

© Mettler-Toledo (Albstadt) GmbH 2011

ME-22016858E

Printed in Germany 0111/9.01

Internet **<http://www.mt.com>**

- A** **Mettler-Toledo Gesellschaft mbH.**, Südrandstr. 17, 1230 Wien,
Tel. (01) 604 19 80, Telefax (01) 604 28 80, Telex 111302
- B** **Mettler-Toledo S. A.**, Leuvensesteenweg 384, 1932 Zaventem,
Tel. (02) 334 02 11, Fax (02) 334 03 34
- CH** **Mettler-Toledo (Schweiz) AG**, Im Langacher, 8606 Greifensee,
Tel. (044) 944 45 45, Telefax (044) 944 45 10
- D** **Mettler-Toledo GmbH**, Postfach 110840, 35353 Giessen,
Tel. (0641) 507-333, Telefax (0641) 507-349, Telex 482912
- E** **Mettler-Toledo S.A.E.**, Avda. San Pablo 28, 28820 Coslada (Madrid),
Tel. (91) 674 89 30, Fax (91) 669 33 47
- F** **Mettler-Toledo S.A.**, 18/20 Avenue de la Pépinière, 78222 Viroflay Cedex,
Tél. (01) 30 97 17 17, Fax (01) 30 97 16 16
- I** **Mettler-Toledo S.p.A.**, Via Vialba 42, 20026 Novate Milanese,
Tel. (02) 33 3321, Telefax (02) 35 62 973
- NL** **Mettler-Toledo B.V.**, Postbus 6006, 4000 HA Tiel,
Tel. (03440) 63 83 63, Telefax (03440) 63 83 90
- UK** **Mettler-Toledo Ltd.**, 64 Boston Road, Beaumont Leys, Leicester, LE4 1AW,
Tel. (0116) 235 7070, Fax (0116) 236 6399